

Fig.024

Keilovalschieber

aus GJS-500-7

mit gummiertem Keil

DN 40 - 150 PN 16

DIN 3352/4B

Gate valve

in ductil iron

with rubber lined wedge

DN 40 - 150 PN 16



01/2011

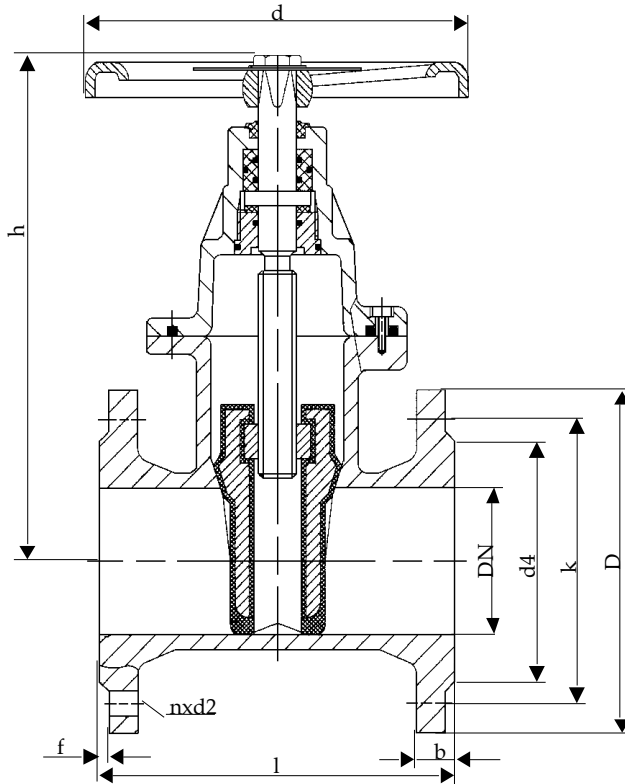

Baulänge nach DIN EN 558-1, Grundreihe 15
Length acc. to DIN EN 558-1, face to face series 15

Nennweite Size DN	Nenndruck nom. pressure	Anschlußflansch flange	zulässige Betriebstemperatur max. working temperature	zulässige Betriebsdrücke (bar) bei °C max. working pressure (bar) to °C			
40 - 150	PN 16	DIN EN 1092-2 Form B PN 16	0 °C bis/up to 80 °C * nur für Medien, die ihren Umfang bei Minustemperaturen nicht vergrößern	neutr. Flüssigkeiten bis neutr. liquids up to			
				80°C			
				16			

DN	D	k	d4	d	l	h	n	d2	b	f	Sp □	Sp Ø	U / Hub	kg
40	150	110	88	200	240	255	4	19	19	3	14	20	14	9,5
50	165	125	102	200	250	270	4	19	19	3	14	20	15	12,5
65	185	145	122	200	270	270	4	19	19	3	17	20	20	16,0
80	200	160	138	200	280	310	8	19	19	3	17	22	22	19,0
100	220	180	158	250	300	340	8	19	19	3	19	25	22	25,0
125	250	210	188	350	325	420	8	19	19	3	19	28	25	37,0
150	285	240	212	350	350	460	8	23	19	3	19	28	34	48,5

Fig.024

Keilovalschieber

aus GJS-500-7

mit gummiertem Keil

DN 200 - 600 PN 10

DIN 3352/4B

Gate valve

in ductil iron

with rubber lined wedge

DN 200 - 600 PN 10



01/2011

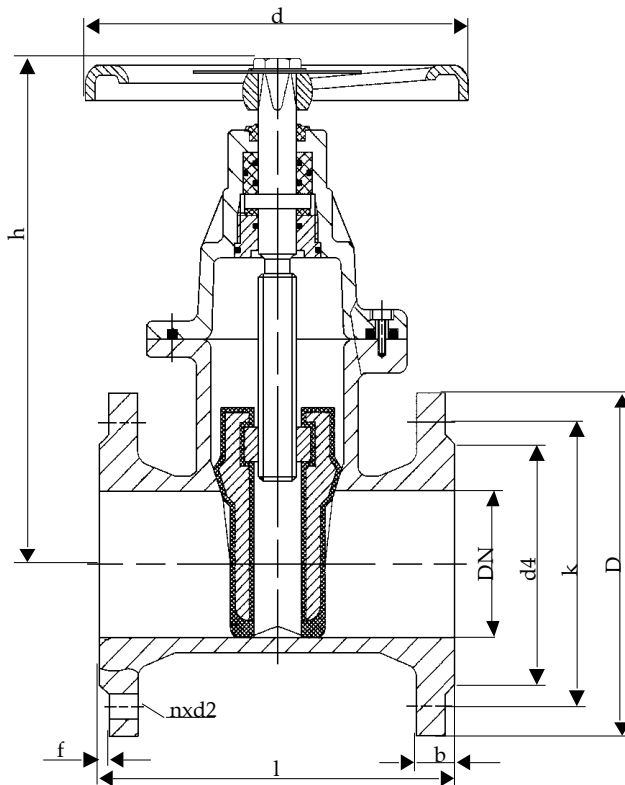

Baulänge nach DIN EN 558-1, Grundreihe 15
Length acc. to DIN EN 558-1, face to face series 15

Nennweite Size DN	Nenndruck nom. pressure	Anschlußflansch flange	zulässige Betriebstemperatur max. working temperature	zulässige Betriebsdrücke (bar) bei °C max. working pressure (bar) to °C			
200 - 600	PN 10	DIN EN 1092-2 Form B PN 10	0 °C bis/up to 80 °C * nur für Medien, die ihren Umfang bei Minustemperaturen nicht vergrößern	neutr. Flüssigkeiten bis neutr. liquids up to			
				80°C			
				10			

DN	D	k	d4	d	l	h	n	d2	b	f	Sp □	Sp Ø	U / Hub	kg
200	340	295	268	350	400	600	8	23	20	3	24	32	35	80,5
250	395	350	320	500	450	680	12	23	22	3	27	36	44	124,0
300	445	400	370	500	500	790	12	23	24,5	4	27	40	45	169,0
350	505	460	430	500	550	870	16	23	24,5	4	27	-	-	218,0
400	656	515	482	640	600	1010	16	28	24,5	4	32	-	-	288,0
500	670	620	585	640	700	1180	20	28	26,5	4	36	-	-	498,0
600	780	725	685	640	800	1345	20	31	30	5	41	-	-	635,0

Technische Beschreibung

Fig.024

Schieber mit vollem, glattem Durchgang für minimale Verschlammung. Oberflächen sind innen und außen mit Epoxy Pulverlack beschichtet. Stärke der Beschichtung 200-250 μ . Gummierter Keil und Dichtung aus EPDM. Die Schieber entsprechen der Norm DIN 3352/4B.

Verwendungsbereich

Für den Einsatz im Trink- und Nutzwasserbereich.

Die DIN EN 1092 bestimmt den zulässigen Betriebsdruck, in Bezug auf die Temperatur.

Prüfung

Die Prüfungen werden gemäß DIN EN 12266 durchgeführt.

Festigkeit des Gehäuses : Nenndruck (PN) x 1,5

Dichtheit des Sitzes : Nenndruck (PN) x 1,1

Änderungen vorbehalten!

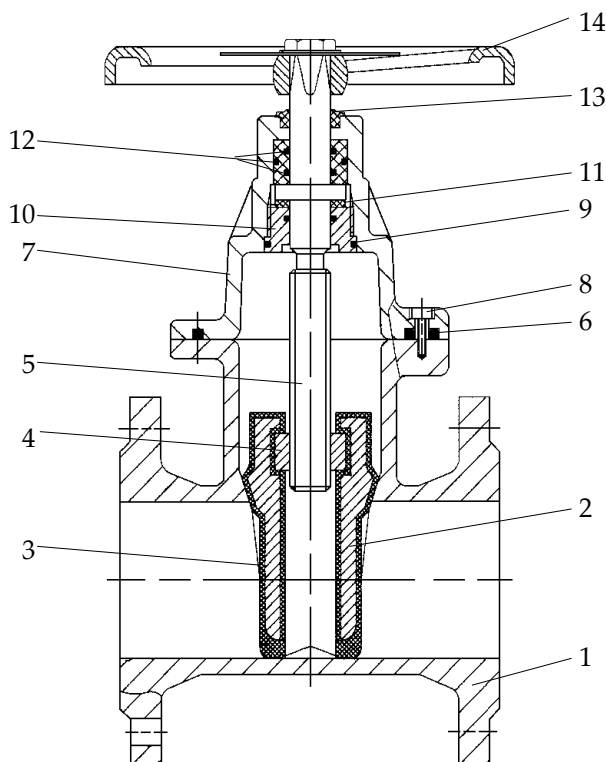

Pos.	Benennung	Designation	Material	WNr./DIN
1	Gehäuse	body	GJS-500-7	0.7050
2	Keil	wedge	GJS-500-7	0.7050
3	Keilmantel	coated wedge	EPDM	/
4	Spindelmutter	stem nut	Bronze	/
5	Spindel	stem	X10Cr13	1.4006
6	Dichtung	gasket	EPDM	/
7	Haube	bonnet	GJS-500-7	0.7050
8	Inbusschraube	hex.socket screw	8.8-A2A	912
9	O-Ring	o-ring	EPDM	/
10	Führungsbuchse	guide bushing	Bronze	/
11	Dichtung	gasket	PTFE	/
12	O-Ring	o-ring	EPDM	/
13	Abstreifring	wiper ring	NBR	/
14	Handrad	handwheel	Steel	/
15				
16				
17				
18				
19				
20				
21		- Andere Materialien auf Anfrage.		
22		- Other materials on request.		
23				

Technical Description

Gate valve with full, smooth passage for minimal mudding. Surfaces are coated inside and outside with Epoxy powder vanish. Thickness of coating 200-250 μ . Rubberized wedge and sealing in EPDM. The gate valves are according to DIN 3352/4B.

Area of application

For the use of drinking water and useful water.

DIN EN 1092 determines the admissible operating pressure, in relation to the temperature.

Testing

The tests are carried out acc. to DIN EN 12266.

Solidity of body : nominal pressure (PN) x 1,5

Tightness of seat : nominal pressure (PN) x 1,1

Subject to change!