

Fig.030

DIN 3352/7B4

Keilrundschieber

aus GP240GH+N/X20Cr14

DN 200 - 600 PN 10

Gate valve

in cast steel/X20Cr14

DN 200 - 600 PN 10



08/2010

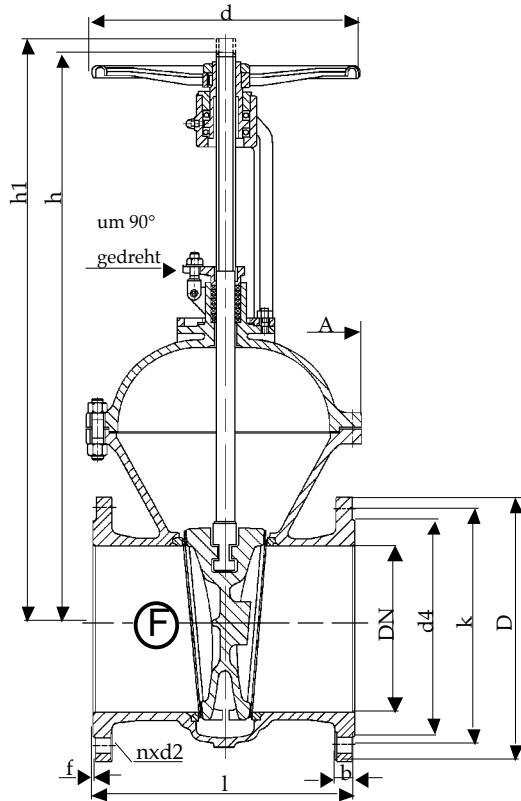

Baulänge nach DIN EN 558-1, Grundreihe 15
Length acc. to DIN EN 558-1, face to face series 15

Nennweite Size DN	Nenndruck nom. pressure	Anschlußflansch flange	zulässige Betriebstemperatur max. working temperature	zulässige Betriebsdrücke (bar) bei °C max. working pressure (bar) to °C					
				neutr. Flüssigkeiten bis neutr. liquids up to			neutr. Gase bis neutr. gases up to		
200 - 600	PN 10	DIN EN 1092-1 Form B1 PN 10	- 10 °C bis / up to 400 °C * nur für Medien, die ihren Umfang bei Minustemperaturen nicht vergrößern	200°C	300°C	400°C	200°C	300°C	400°C
				10	8	6	10	8	6

DN	D	k	d4	d	l	h	h1	A	n	d2	b	f	Sp Ø	Nm	Zeta	U / Hub	kg
200	340	295	268	400	400	830	1050	375	8	22	24	3	32x6	200	0,16	37	134,5
250	395	350	320	450	450	945	1225	440	12	22	26	3	36x6	220	0,15	46	223,5
300	445	400	370	450	500	1115	1425	520	12	22	26	4	40x7	250	0,14	46	358,0
350	505	460	430	500	550	1270	1650	595	16	22	26	4	40x7	250	0,14	53,5	394,0
400	565	515	482	600	600	1405	1820	625	16	26	26	4	44x7	250	0,13	60,5	560,0
500	670	620	585	760	700	1740	2255	770	20	26	28	4	50x8	290	0,12	66	860,0
600	780	725	685	760	800	2100	2790	910	20	30	34	5	60x9	350	0,12	71	1.210,0

Technische Beschreibung

Die Schieber sind in Bügelausführung mit Flanschanschluß und mit vollem Durchgang im ganzen Nennweitenbereich ausgeführt. Die Gehäuse sind mit Keilführung ausgestattet. Die Keile der Schieber sind elastisch. Die Spindel ist steigend. Die Schieber sind mit einer Rückdichtung versehen.

Verwendungsbereich

Für nicht aggressive Flüssigkeiten, Gas und Dampf.

Die DIN EN 1092 bestimmt den zulässigen Betriebsdruck, in Bezug auf die Temperatur.

Prüfung

Die Prüfungen werden gemäß DIN EN 12266 durchgeführt.

Festigkeit des Gehäuses : Nenndruck (PN) x 1,5

Dichtheit des Sitzes : Nenndruck (PN) x 1,1

Änderungen vorbehalten!

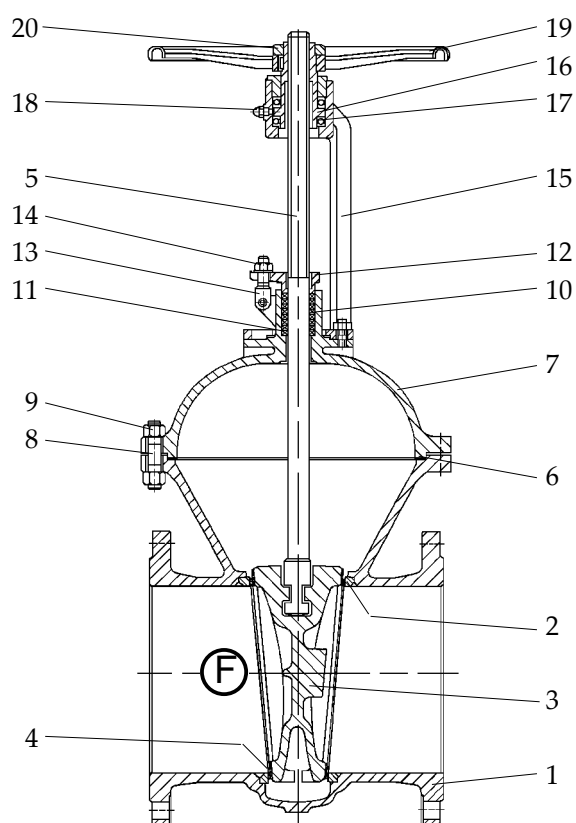

Pos.	Benennung	Designation	Material	WNr./DIN
1	Gehäuse	body	GP240GH+N	1.0619
2	Dichtfläche Gehäuse	body seat	X20Cr14	1.4027
3	Keil	wedge	GP240GH+N	1.0619
4	Dichtfläche Keil	wedge seat	X20Cr14	1.4027
5	Spindel	stem	X20Cr13	1.4021
6	Dichtung	gasket	Graphit/Metall	/
7	Haube	bonnet	GP240GH+N	1.0619
8	Gewindebolzen	stud bolt	24CrMo5	1.7258
9	Skt.-Mutter	hexagon nut	Ck35	1.1181
10	Packung	packing	Graphit	/
11	Grundring	ground ring	Graphit/Metall	/
12	Stopfbuchsbrille	gland flange	GP240GH+N	1.0619
13	Klappschraube	hinged screw	24CrMo5	1.7258
14	Skt.-Mutter	hexagon nut	Ck35	1.1181
15	Bügelauflauf	yoke	GP240GH+N	1.0619
16	Gewindebuchse	threaded bush	GJS-400-15	0.7040
17	Nadellager	needle bearing	ab DN 150	/
18	Schmiernippel	lubricating nipple	/	3404
19	Handrad	handwheel	GJS-400-15	0.7040
20	Skt.-Mutter	hexagon nut	C35	1.0501
21				
22		- Andere Materialien auf Anfrage.		
23		- Other materials on request.		

Technical Description

The gate valves are executed in bonnet design with flange connection and with full passage in the whole nominal diameter area. The bodies are made with wedge guide. The wedges of the gate valves are elastically. The stem is rising. The gate valves are fitted with a back-sealing.

Area of application

For non aggressive liquids, gas and steam.

DIN EN 1092 determines the admissible operating pressure, in relation to the temperature.

Testing

The tests are carried out acc. to DIN EN 12266.

Solidity of body : nominal pressure (PN) x 1,5

Tightness of seat : nominal pressure (PN) x 1,1

Subject to change!

Fig.031

DIN 3352/7B4

Keilrundschieber
aus GS-C25N/X20Cr14
DN 65 - 600 PN 16

Gate valve
in cast steel/X20Cr14
DN 65 - 600 PN 16



08/2010

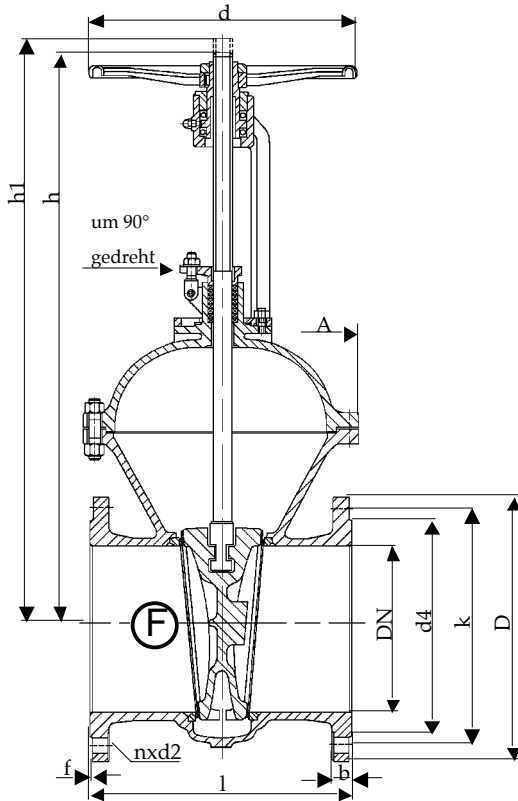

Baulänge nach DIN EN 558-1, Grundreihe 15
 Length acc. to DIN EN 558-1, face to face series 15

Nennweite Size DN	Nenndruck nom. pressure	Anschlußflansch flange	zulässige Betriebstemperatur max. working temperature	zulässige Betriebsdrücke (bar) bei °C max. working pressure (bar) to °C					
				neutr. Flüssigkeiten bis neutr. liquids up to			neutr. Gase bis neutr. gases up to		
65 - 600	PN 16	DIN EN 1092-1 Form B1 PN 16	- 10 °C bis / up to 400 °C * nur für Medien, die ihren Umfang bei Minustemperaturen nicht vergrößern	200°C	300°C	400°C	200°C	300°C	400°C
				14	11	8	14	11	8

DN	D	k	d4	d	l	h	h1	A	n	d2	b	f	Sp Ø	Nm	Zeta	U / Hub	kg
65	185	145	122	225	270	410	490	205	4	18	18	3	24x5	25	0,28	16,5	31,5
80	200	160	138	225	280	415	515	215	8	18	20	3	24x5	30	0,25	19,5	34,5
100	220	180	158	250	300	490	610	255	8	18	20	3	26x5	45	0,22	24,5	49,5
125	250	210	188	300	325	590	725	290	8	18	22	3	26x5	75	0,19	28	70,5
150	285	240	212	400	350	670	830	325	8	22	22	3	28x5	100	0,19	34	94,0
200	340	295	268	400	400	830	1050	375	12	22	24	3	32x6	200	0,16	37	136,5
250	405	355	320	450	450	955	1230	420	12	26	26	3	36x6	220	0,15	46	231,0
300	460	410	378	500	500	1145	1450	520	12	26	28	4	40x7	250	0,14	46	364,0
350	520	470	438	500	550	1210	1635	580	16	26	30	4	40x7	250	0,14	53,5	394,0
400	580	525	490	600	600	1390	1825	625	16	30	32	4	44x7	250	0,13	60,5	560,0
500	715	650	610	760	700	1730	2250	770	20	33	44	4	50x8	290	0,12	66	860,0
600	840	770	725	760	800	2120	2810	910	20	36	54	5	60x9	350	0,12	71	1.210,0

Technische Beschreibung

Die Schieber sind in Bügelausführung mit Flanschanschluß und mit vollem Durchgang im ganzen Nennweitenbereich ausgeführt. Die Gehäuse sind mit Keilführung ausgestattet. Die Keile der Schieber sind elastisch. Die Spindel ist steigend. Die Schieber sind mit einer Rückdichtung versehen.

Verwendungsbereich

Für nicht aggressive Flüssigkeiten, Gas und Dampf.

Die DIN EN 1092 bestimmt den zulässigen Betriebsdruck, in Bezug auf die Temperatur.

Prüfung

Die Prüfungen werden gemäß DIN EN 12266 durchgeführt.

Festigkeit des Gehäuses : Nenndruck (PN) x 1,5

Dichtheit des Sitzes : Nenndruck (PN) x 1,1

Änderungen vorbehalten!

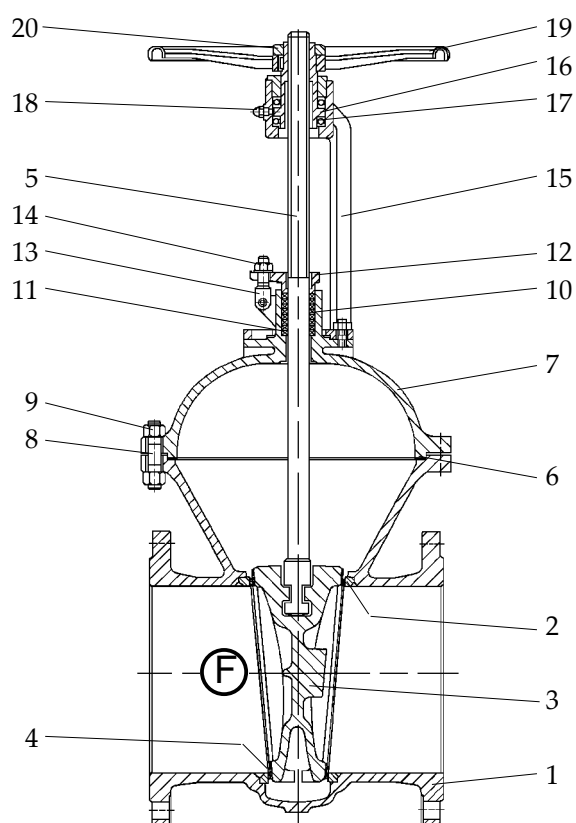

Pos.	Benennung	Designation	Material	WNr./DIN
1	Gehäuse	body	GP240GH+N	1.0619
2	Dichtfläche Gehäuse	body seat	X20Cr14	1.4027
3	Keil	wedge	GP240GH+N	1.0619
4	Dichtfläche Keil	wedge seat	X20Cr14	1.4027
5	Spindel	stem	X20Cr13	1.4021
6	Dichtung	gasket	Graphit/Metall	/
7	Haube	bonnet	GP240GH+N	1.0619
8	Gewindebolzen	stud bolt	24CrMo5	1.7258
9	Skt.-Mutter	hexagon nut	Ck35	1.1181
10	Packung	packing	Graphit	/
11	Grundring	ground ring	Graphit/Metall	/
12	Stopfbuchsbrille	gland flange	GP240GH+N	1.0619
13	Klappschraube	hinged screw	24CrMo5	1.7258
14	Skt.-Mutter	hexagon nut	Ck35	1.1181
15	Bügelauflauf	yoke	GP240GH+N	1.0619
16	Gewindebuchse	threaded bush	GJS-400-15	0.7040
17	Nadellager	needle bearing	ab DN 150	/
18	Schmiernippel	lubricating nipple	/	3404
19	Handrad	handwheel	GJS-400-15	0.7040
20	Skt.-Mutter	hexagon nut	C35	1.0501
21				
22		- Andere Materialien auf Anfrage.		
23		- Other materials on request.		

Technical Description

The gate valves are executed in bonnet design with flange connection and with full passage in the whole nominal diameter area. The bodies are made with wedge guide. The wedges of the gate valves are elastically. The stem is rising. The gate valves are fitted with a back-sealing.

Area of application

For non aggressive liquids, gas and steam.

DIN EN 1092 determines the admissible operating pressure, in relation to the temperature.

Testing

The tests are carried out acc. to DIN EN 12266.

Solidity of body : nominal pressure (PN) x 1,5

Tightness of seat : nominal pressure (PN) x 1,1

Subject to change!

Fig.031/Y

DIN 3352/7B4

Keilrundschieber

aus GP240GH+N

DN 80 - 350 PN 16

Gate valve

in cast steel

DN 80 - 350 PN 16



08/2010

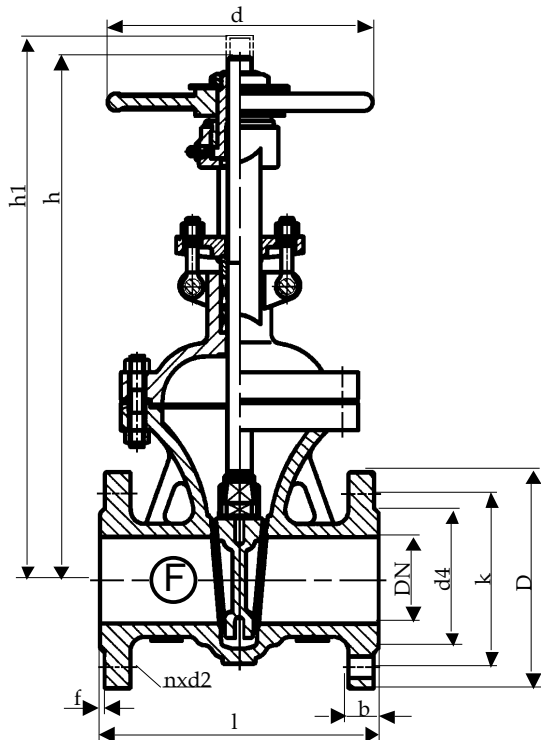

Baulänge nach DIN EN 558-1, Grundreihe 15
Length acc. to DIN EN 558-1, face to face series 15

Nennweite Size DN	Nenndruck nom. pressure	Anschlußflansch flange	zulässige Betriebstemperatur max. working temperature	zulässige Betriebsdrücke (bar) bei °C max. working pressure (bar) to °C					
				neutr. Flüssigkeiten bis neutr. liquids up to			neutr. Gase bis neutr. gases up to		
80 - 350	PN 16	DIN EN 1092-1 Form B1 PN 16	- 10 °C bis/up to 400 °C * nur für Medien, die ihren Umfang bei Minustemperaturen nicht vergrößern	200°C	300°C	400°C	200°C	300°C	400°C
				14	11	8	14	11	8

DN	D	k	d4	d	l	h	h1	n	d2	b	f	Sp Ø	U / Hub	kg
80	200	160	138	260	280	420	520	8	18	20	3	22x5	19,5	35,0
100	220	180	158	280	300	500	610	8	18	20	3	26x5	23,5	47,0
150	285	240	212	300	350	615	775	8	22	22	3	28x5	33	89,0
200	340	295	268	360	400	750	970	12	22	24	3	32x6	35	130,0
250	405	355	320	400	450	920	1180	12	26	26	3	36x6	44	210,0
300	460	410	378	450	500	1100	1440	12	26	28	4	38x7	47	300,0
350	520	470	438	500	550	1180	1540	16	26	30	4	42x7	51	420,0

Technische Beschreibung

Die Schieber sind in Bügelausführung mit Flanschanschluß und mit vollem Durchgang im ganzen Nennweitenbereich ausgeführt. Die Gehäuse sind mit Keilführung ausgestattet. Die Keile der Schieber sind elastisch. Die Spindel ist steigend. Die Schieber sind mit einer Rückdichtung versehen.

Verwendungsbereich

Für nicht aggressive Flüssigkeiten, Gas und Dampf.

Die DIN EN 1092 bestimmt den zulässigen Betriebsdruck, in Bezug auf die Temperatur.

Prüfung

Die Prüfungen werden gemäß DIN EN 12266 durchgeführt.

Festigkeit des Gehäuses : Nenndruck (PN) x 1,5

Dichtheit des Sitzes : Nenndruck (PN) x 1,1

Änderungen vorbehalten!

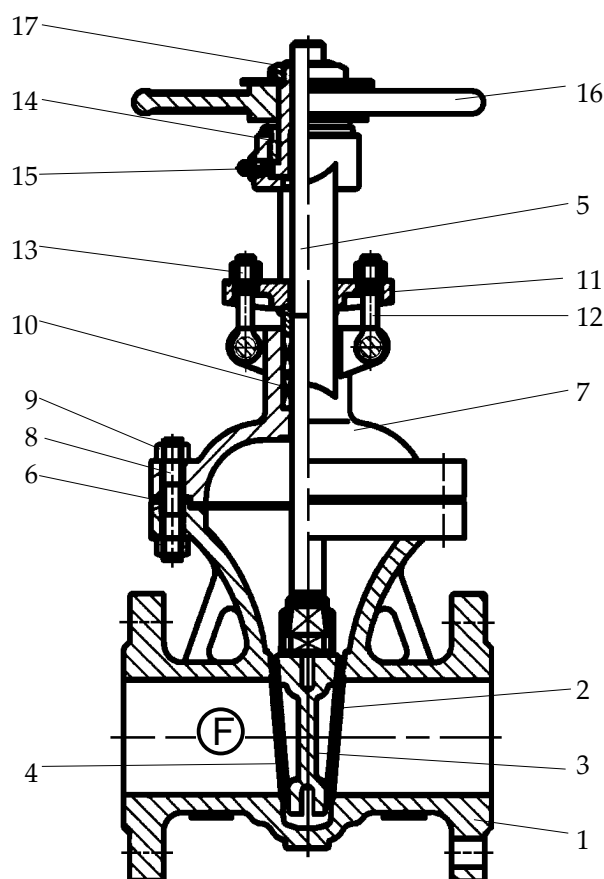

Pos.	Benennung	Designation	Material	WNr./DIN
1	Gehäuse	body	GP240GH+N	1.0619
2	Dichtfläche Gehäuse	body seat	13% Cr	/
3	Keil	wedge	GP240GH+N	1.0619
4	Dichtfläche Keil	wedge seat	13% Cr	/
5	Spindel	stem	X20Cr13	1.4021
6	Dichtung	gasket	Graphit/Metall	/
7	Haube	bonnet	GP240GH+N	1.0619
8	Gewindebolzen	stud bolt	24CrMo5	1.7258
9	Skt.-Mutter	hexagon nut	Ck35	1.1181
10	Packung	packing	Graphit	/
11	Stopfbuchsbrille	gland flange	GP240GH+N	1.0619
12	Klappschraube	hinged screw	24CrMo5	1.7258
13	Skt.-Mutter	hexagon nut	Ck35	1.1181
14	Gewindebuchse	threaded bush	GJS-400-15	0.7040
15	Schmiernippel	lubricating nipple	/	3404
16	Handrad	handwheel	GJS-400-15	0.7040
17	Skt.-Mutter	hexagon nut	C35	1.0501
18				
19				
20				
21		- Andere Materialien auf Anfrage.		
22		- Other materials on request.		
23				

Technical Description

The gate valves are executed in bonnet design with flange connection and with full passage in the whole nominal diameter area. The bodies are made with wedge guide. The wedges of the gate valves are elastically. The stem is rising. The gate valves are fitted with a back-sealing.

Area of application

For non aggressive liquids, gas and steam.

DIN EN 1092 determines the admissible operating pressure, in relation to the temperature.

Testing

The tests are carried out acc. to DIN EN 12266.

Solidity of body : nominal pressure (PN) x 1,5

Tightness of seat : nominal pressure (PN) x 1,1

Subject to change!

Fig.032

DIN 3352/7F4

Keilrundschieber

aus GP240GH+N/X20Cr14

DN 65 - 500 PN 25

Gate valve

in cast steel/X20Cr14

DN 65 - 500 PN 25



08/2010

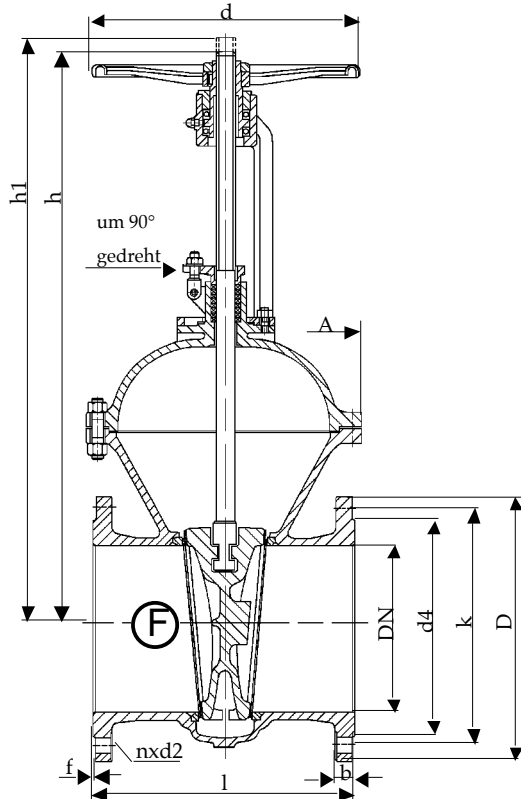

Baulänge nach DIN EN 558-1, Grundreihe 15
Length acc. to DIN EN 558-1, face to face series 15

Nennweite Size DN	Nenndruck nom. pressure	Anschlußflansch flange	zulässige Betriebstemperatur max. working temperature	zulässige Betriebsdrücke (bar) bei °C max. working pressure (bar) to °C					
				neutr. Flüssigkeiten bis neutr. liquids up to			neutr. Gase bis neutr. gases up to		
65 - 500	PN 25	DIN EN 1092-1 Form B1 PN 25	- 10 °C bis / up to 400 °C * nur für Medien, die ihren Umfang bei Minustemperaturen nicht vergrößern	200°C	300°C	400°C	200°C	300°C	400°C
				22	17	13	22	17	13

DN	D	k	d4	d	l	h	h1	A	n	d2	b	f	Sp Ø	Nm	Zeta	U / Hub	kg
65	185	145	122	225	270	410	490	205	8	18	22	3	24x5	42	0,24	16,5	31,5
80	200	160	138	225	280	415	515	215	8	18	24	3	24x5	49	0,22	19,5	34,5
100	235	190	162	250	300	485	610	255	8	22	24	3	26x5	71	0,20	24,5	50,0
125	270	220	188	360	325	590	730	290	8	26	26	3	26x5	113	0,17	28,5	74,5
150	300	250	218	400	350	670	840	325	8	26	28	3	28x5	174	0,16	34,5	101,0
200	360	310	278	400	400	810	1030	375	12	26	30	3	32x6	225	0,15	37	143,5
250	425	370	335	450	450	920	1240	440	12	30	32	3	36x6	225	0,15	46	240,0
300	485	430	395	450	500	1110	1425	520	16	30	34	4	40x7	250	0,14	46	363,5
350	555	490	450	500	550	1265	1635	585	16	33	38	4	40x7	250	0,14	53,5	394,0
400	620	550	505	600	600	1385	1810	625	16	36	40	4	44x7	280	0,12	60,5	560,0
500	730	660	615	760	700	1715	2240	770	20	36	48	4	50x8	295	0,11	66	900,0

Technische Beschreibung

Die Schieber sind in Bügelausführung mit Flanschanschluß und mit vollem Durchgang im ganzen Nennweitenbereich ausgeführt. Die Gehäuse sind mit Keilführung ausgestattet. Die Keile der Schieber sind elastisch. Die Spindel ist steigend. Die Schieber sind mit einer Rückdichtung versehen.

Verwendungsbereich

Für nicht aggressive Flüssigkeiten, Gas und Dampf.

Die DIN EN 1092 bestimmt den zulässigen Betriebsdruck, in Bezug auf die Temperatur.

Prüfung

Die Prüfungen werden gemäß DIN EN 12266 durchgeführt.

Festigkeit des Gehäuses : Nenndruck (PN) x 1,5

Dichtheit des Sitzes : Nenndruck (PN) x 1,1

Änderungen vorbehalten!

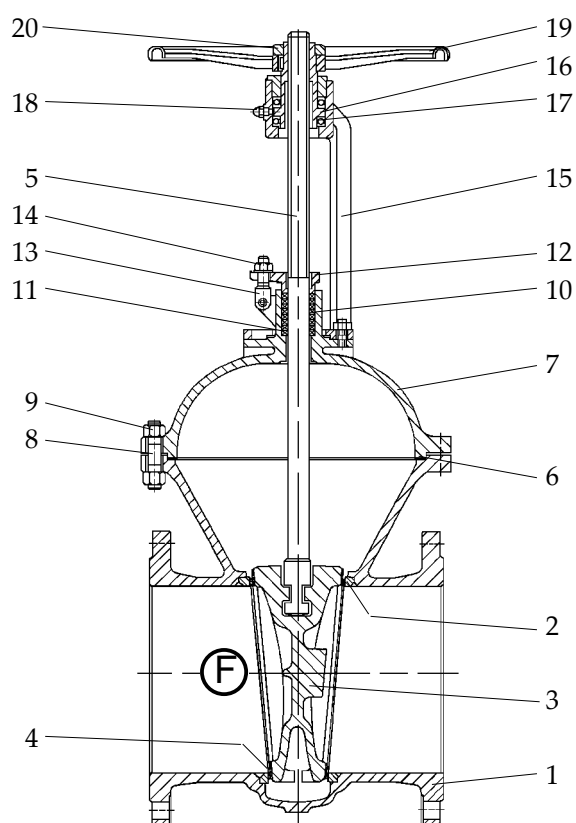

Pos.	Benennung	Designation	Material	WNr./DIN
1	Gehäuse	body	GP240GH+N	1.0619
2	Dichtfläche Gehäuse	body seat	X20Cr14	1.4027
3	Keil	wedge	GP240GH+N	1.0619
4	Dichtfläche Keil	wedge seat	X20Cr14	1.4027
5	Spindel	stem	X20Cr13	1.4021
6	Dichtung	gasket	Graphit/Metall	/
7	Haube	bonnet	GP240GH+N	1.0619
8	Gewindebolzen	stud bolt	24CrMo5	1.7258
9	Skt.-Mutter	hexagon nut	Ck35	1.1181
10	Packung	packing	Graphit	/
11	Grundring	ground ring	Graphit/Metall	/
12	Stopfbuchsbrille	gland flange	GP240GH+N	1.0619
13	Klappschraube	hinged screw	24CrMo5	1.7258
14	Skt.-Mutter	hexagon nut	Ck35	1.1181
15	Bügelauflauf	yoke	GP240GH+N	1.0619
16	Gewindebuchse	threaded bush	GJS-400-15	0.7040
17	Nadellager	needle bearing	ab DN 150	/
18	Schmiernippel	lubricating nipple	/	3404
19	Handrad	handwheel	GJS-400-15	0.7040
20	Skt.-Mutter	hexagon nut	C35	1.0501
21				
22		- Andere Materialien auf Anfrage.		
23		- Other materials on request.		

Technical Description

The gate valves are executed in bonnet design with flange connection and with full passage in the whole nominal diameter area. The bodies are made with wedge guide. The wedges of the gate valves are elastically. The stem is rising. The gate valves are fitted with a back-sealing.

Area of application

For non aggressive liquids, gas and steam.

DIN EN 1092 determines the admissible operating pressure, in relation to the temperature.

Testing

The tests are carried out acc. to DIN EN 12266.

Solidity of body : nominal pressure (PN) x 1,5

Tightness of seat : nominal pressure (PN) x 1,1

Subject to change!

Fig.032/Y

DIN 3352/7F4

**Keilrundschieber
aus GP240GH+N
DN 80 - 400 PN 25**

**Gate valve
in cast steel
DN 80 - 400 PN 25**



08/2010

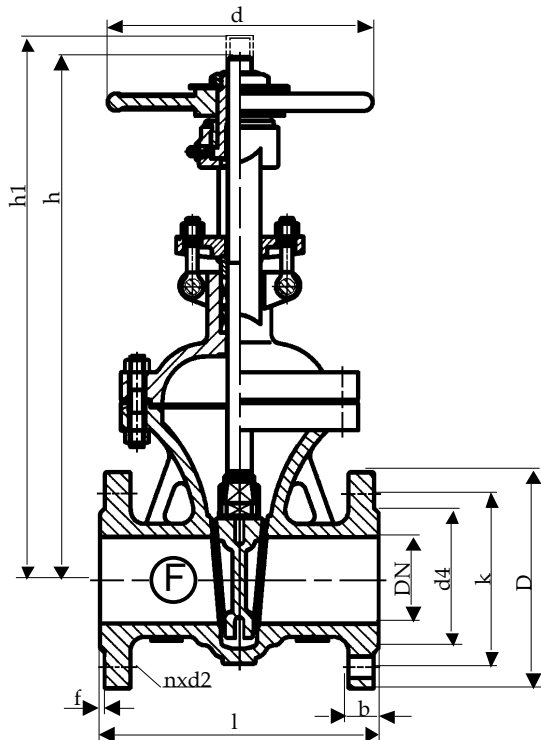

Baulänge nach DIN EN 558-1, Grundreihe 15
Length acc. to DIN EN 558-1, face to face series 15

Nennweite Size DN	Nenndruck nom. pressure	Anschlußflansch flange	zulässige Betriebstemperatur max.working temperature	zulässige Betriebsdrücke (bar) bei °C max.working pressure (bar) to °C					
				neutr. Flüssigkeiten bis neutr. liquids up to			neutr. Gase bis neutr. gases up to		
80 - 400	PN 25	DIN EN 1092-1 Form B1 PN 25	- 10 °C bis/up to 400 °C * nur für Medien, die ihren Umfang bei Minustemperaturen nicht vergrößern	200°C	300°C	400°C	200°C	300°C	400°C
				22	17	13	22	17	13

DN	D	k	d4	d	l	h	h1	n	d2	b	f	Sp Ø	U / Hub	kg
80	200	160	138	260	280	420	520	8	18	24	3	22x5	18,5	34,5
100	235	190	162	280	300	490	610	8	22	24	3	26x5	24	49,5
150	300	250	218	300	350	610	770	8	26	28	3	28x5	33	91,0
200	360	310	278	360	400	750	960	12	26	30	3	32x6	35	134,0
400	620	550	505	560	600	1320	1730	16	36	40	4	44x7	56	528,0

Technische Beschreibung

Die Schieber sind in Bügelausführung mit Flanschanschluß und mit vollem Durchgang im ganzen Nennweitenbereich ausgeführt. Die Gehäuse sind mit Keilführung ausgestattet. Die Keile der Schieber sind elastisch. Die Spindel ist steigend. Die Schieber sind mit einer Rückdichtung versehen.

Verwendungsbereich

Für nicht aggressive Flüssigkeiten, Gas und Dampf.

Die DIN EN 1092 bestimmt den zulässigen Betriebsdruck, in Bezug auf die Temperatur.

Prüfung

Die Prüfungen werden gemäß DIN EN 12266 durchgeführt.

Festigkeit des Gehäuses : Nenndruck (PN) x 1,5

Dichtheit des Sitzes : Nenndruck (PN) x 1,1

Änderungen vorbehalten!

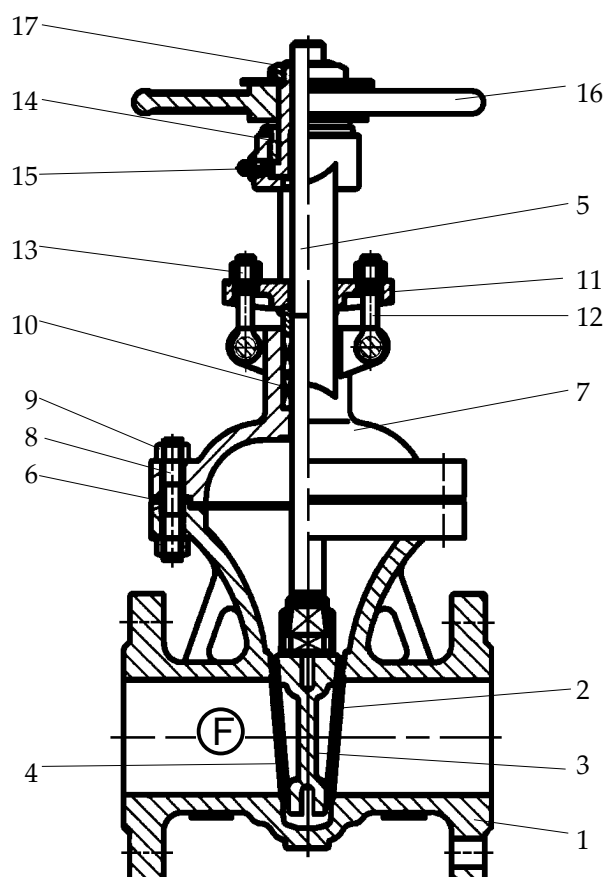

Pos.	Benennung	Designation	Material	WNr./DIN
1	Gehäuse	body	GP240GH+N	1.0619
2	Dichtfläche Gehäuse	body seat	13% Cr	/
3	Keil	wedge	GP240GH+N	1.0619
4	Dichtfläche Keil	wedge seat	13% Cr	/
5	Spindel	stem	X20Cr13	1.4021
6	Dichtung	gasket	Graphit/Metall	/
7	Haube	bonnet	GP240GH+N	1.0619
8	Gewindebolzen	stud bolt	24CrMo5	1.7258
9	Skt.-Mutter	hexagon nut	Ck35	1.1181
10	Packung	packing	Graphit	/
11	Stopfbuchsbrille	gland flange	GP240GH+N	1.0619
12	Klappschraube	hinged screw	24CrMo5	1.7258
13	Skt.-Mutter	hexagon nut	Ck35	1.1181
14	Gewindebuchse	threaded bush	GJS-400-15	0.7040
15	Schmiernippel	lubricating nipple	/	3404
16	Handrad	handwheel	GJS-400-15	0.7040
17	Skt.-Mutter	hexagon nut	C35	1.0501
18				
19				
20				
21		- Andere Materialien auf Anfrage.		
22		- Other materials on request.		
23				

Technical Description

The gate valves are executed in bonnet design with flange connection and with full passage in the whole nominal diameter area. The bodies are made with wedge guide. The wedges of the gate valves are elastically. The stem is rising. The gate valves are fitted with a back-sealing.

Area of application

For non aggressive liquids, gas and steam.

DIN EN 1092 determines the admissible operating pressure, in relation to the temperature.

Testing

The tests are carried out acc. to DIN EN 12266.

Solidity of body : nominal pressure (PN) x 1,5

Tightness of seat : nominal pressure (PN) x 1,1

Subject to change!

Fig.033

DIN 3352/7F4



Keilrundschieber

Gate valve

aus GP240GH+N/X20Cr14

in cast steel/X20Cr14

DN 40 - 500 PN 40

DN 40 - 500 PN 40

01/2011

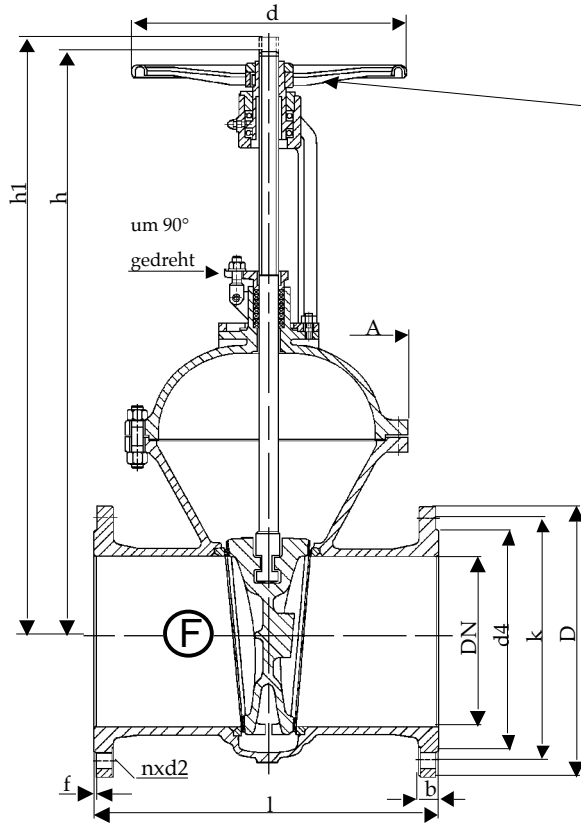

DN 500 mit Getriebe
DN 500 with gear

Baulänge nach DIN EN 558-1, Grundreihe 26
Length acc. to DIN EN 558-1, face to face series 26

Nennweite Size DN	Nenndruck nom. pressure	Anschlußflansch flange	zulässige Betriebstemperatur max. working temperature	zulässige Betriebsdrücke (bar) bei °C max. working pressure (bar) to °C					
				neutr. Flüssigkeiten bis neutr. liquids up to			neutr. Gase bis neutr. gases up to		
40 - 500	PN 40	DIN EN 1092 Form B1 PN 40	- 10 °C bis / up to 400 °C * nur für Medien, die ihren Umfang bei Minustemperaturen nicht vergrößern	200°C	300°C	400°C	200°C	300°C	400°C
				35	28	21	35	28	21

DN	D	k	d4	d	l	h	h1	A	n	d2	b	f	Sp Ø	Nm	Zeta	U / Hub	kg
40	150	110	88	200	240	300	360	160	4	18	18	3	18x4	28	0,29	14,5	15,0
50	165	125	102	200	250	340	395	180	4	18	20	3	20x4	31	0,26	15	22,5
65	185	145	122	225	290	410	490	205	8	18	22	3	24x5	67	0,23	16	33,0
80	200	160	138	225	310	415	515	215	8	18	24	3	24x5	79	0,23	21	36,0
100	235	190	162	250	350	485	610	255	8	22	24	3	26x5	107	0,21	24,5	53,5
125	270	220	188	360	400	590	730	290	8	26	26	3	26x5	150	0,18	29,5	77,5
150	300	250	218	400	450	670	840	325	8	26	28	3	28x5	200	0,18	33,5	103,0
200	375	320	285	400	550	815	1030	400	12	30	34	3	32x6	225	0,17	37	172,5
250	450	385	345	500	650	965	1235	460	12	33	38	3	36x6	250	0,16	46	284,5
300	515	450	410	500	750	1155	1380	550	16	33	42	4	44x7	250	0,16	46	444,0
400	660	585	535	700	950	1430	1880	630	16	39	50	4	46x8	370	0,14	52	805,0
500	755	670	615	540	1150	1150	1730	770	20	42	57	4	52x8	-	-	225	1.050,0

Technische Beschreibung

Die Schieber sind in Bügelausführung mit Flanschanschluß und mit vollem Durchgang im ganzen Nennweitenbereich ausgeführt. Die Gehäuse sind mit Keilführung ausgestattet. Die Keile der Schieber sind elastisch. Die Spindel ist steigend. Die Schieber sind mit einer Rückdichtung versehen.

Verwendungsbereich

Für nicht aggressive Flüssigkeiten, Gas und Dampf.

Die DIN EN 1092 bestimmt den zulässigen Betriebsdruck, in Bezug auf die Temperatur.

Prüfung

Die Prüfungen werden gemäß DIN EN 12266 durchgeführt.

Festigkeit des Gehäuses : Nenndruck (PN) x 1,5

Dichtheit des Sitzes : Nenndruck (PN) x 1,1

Änderungen vorbehalten!

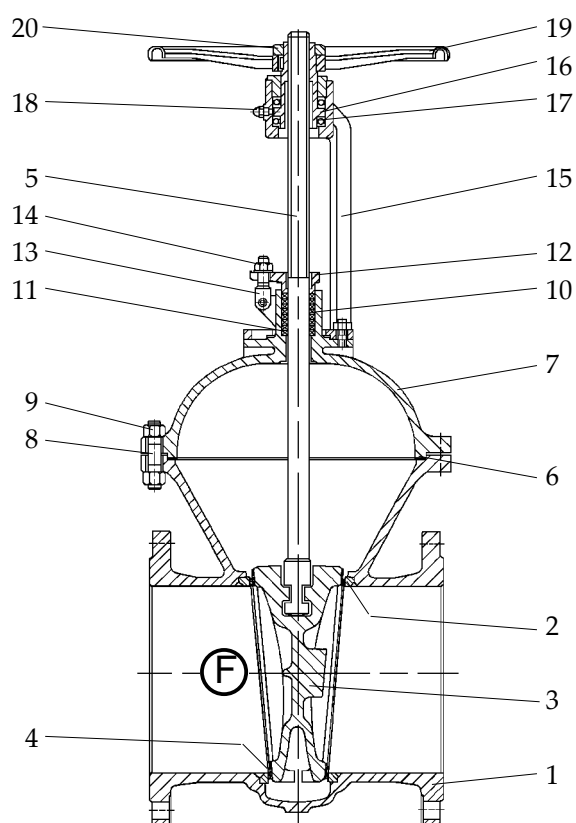

Pos.	Benennung	Designation	Material	WNr./DIN
1	Gehäuse	body	GP240GH+N	1.0619
2	Dichtfläche Gehäuse	body seat	X20Cr14	1.4027
3	Keil	wedge	GP240GH+N	1.0619
4	Dichtfläche Keil	wedge seat	X20Cr14	1.4027
5	Spindel	stem	X20Cr13	1.4021
6	Dichtung	gasket	Graphit/Metall	/
7	Haube	bonnet	GP240GH+N	1.0619
8	Gewindebolzen	stud bolt	24CrMo5	1.7258
9	Skt-Mutter	hexagon nut	Ck35	1.1181
10	Packung	packing	Graphit	/
11	Grundring	ground ring	Graphit/Metall	/
12	Stopfbuchsbrille	gland flange	GP240GH+N	1.0619
13	Klappschraube	hinged screw	24CrMo5	1.7258
14	Skt-Mutter	hexagon nut	Ck35	1.1181
15	Bügelauflaufsatz	yoke	GP240GH+N	1.0619
16	Gewindebuchse	threaded bush	GJS-400-15	0.7040
17	Nadellager	needle bearing	ab DN 150	/
18	Schmiernippel	lubricating nipple	/	3404
19	Handrad	handwheel	GJS-400-15	0.7040
20	Skt-Mutter	hexagon nut	C35	1.0501
21				
22		- Andere Materialien auf Anfrage.		
23		- Other materials on request.		

Technical Description

The gate valves are executed in bonnet design with flange connection and with full passage in the whole nominal diameter area. The bodies are made with wedge guide. The wedges of the gate valves are elastically. The stem is rising. The gate valves are fitted with a back-sealing.

Area of application

For non aggressive liquids, gas and steam.

DIN EN 1092 determines the admissible operating pressure, in relation to the temperature.

Testing

The tests are carried out acc. to DIN EN 12266.

Solidity of body : nominal pressure (PN) x 1,5

Tightness of seat : nominal pressure (PN) x 1,1

Subject to change!

Fig.033/Y

DIN 3352/7F4

**Keilrundschieber
aus GP240GH+N
DN 50 - 300 PN 40**

**Gate valve
in cast steel
DN 50 - 300 PN 40**



01/2011

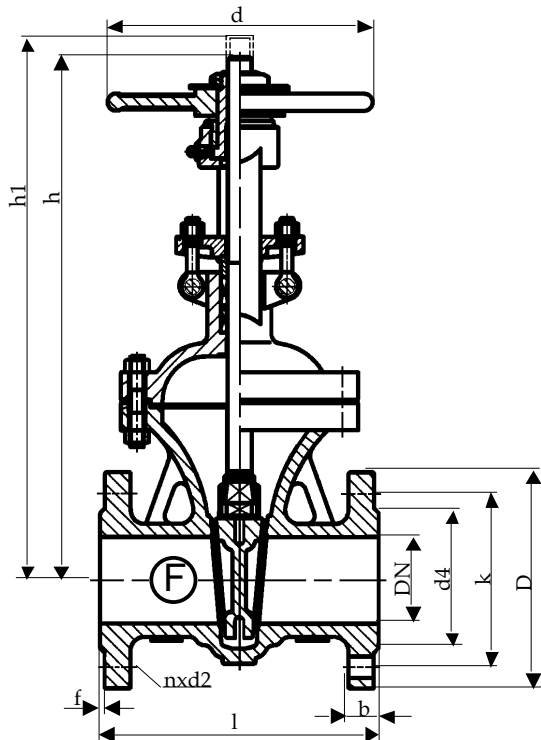

Baulänge nach DIN EN 558-1, Grundreihe 15
Length acc. to DIN EN 558-1, face to face series 15

Nennweite Size DN	Nenndruck nom. pressure	Anschlußflansch flange	zulässige Betriebstemperatur max. working temperature	zulässige Betriebsdrücke (bar) bei °C max. working pressure (bar) to °C					
				neutr. Flüssigkeiten bis neutr. liquids up to			neutr. Gase bis neutr. gases up to		
50 - 300	PN 40	DIN EN 1092-1 Form B1 PN 40	- 10 °C bis/up to 400 °C * nur für Medien, die ihren Umfang bei Minustemperaturen nicht vergrößern	200°C	300°C	400°C	200°C	300°C	400°C
				35	28	21	35	28	21

DN	D	k	d4	d	l	h	h1	n	d2	b	f	Sp Ø	U / Hub	kg
50	165	125	102	200	250	350	420	4	18	20	3	20x4	17	20,5
80	200	160	138	260	310	450	530	8	18	24	3	22x5	18,5	38,0
100	235	190	162	280	350	520	630	8	22	24	3	26x5	22,5	55,0
150	300	250	218	360	450	660	810	8	26	28	3	32x6	24	109,0
200	375	320	285	400	550	770	970	12	30	34	3	36x6	35	190,0
250	450	385	345	460	650	940	1170	12	33	38	3	38x7	36	290,0
300	515	450	410	500	750	1090	1350	16	33	42	4	42x7	44	435,0

Technische Beschreibung

Die Schieber sind in Bügelausführung mit Flanschanschluß und mit vollem Durchgang im ganzen Nennweitenbereich ausgeführt. Die Gehäuse sind mit Keilführung ausgestattet. Die Keile der Schieber sind elastisch. Die Spindel ist steigend. Die Schieber sind mit einer Rückdichtung versehen.

Verwendungsbereich

Für nicht aggressive Flüssigkeiten, Gas und Dampf.

Die DIN EN 1092 bestimmt den zulässigen Betriebsdruck, in Bezug auf die Temperatur.

Prüfung

Die Prüfungen werden gemäß DIN EN 12266 durchgeführt.

Festigkeit des Gehäuses : Nenndruck (PN) x 1,5

Dichtheit des Sitzes : Nenndruck (PN) x 1,1

Änderungen vorbehalten!

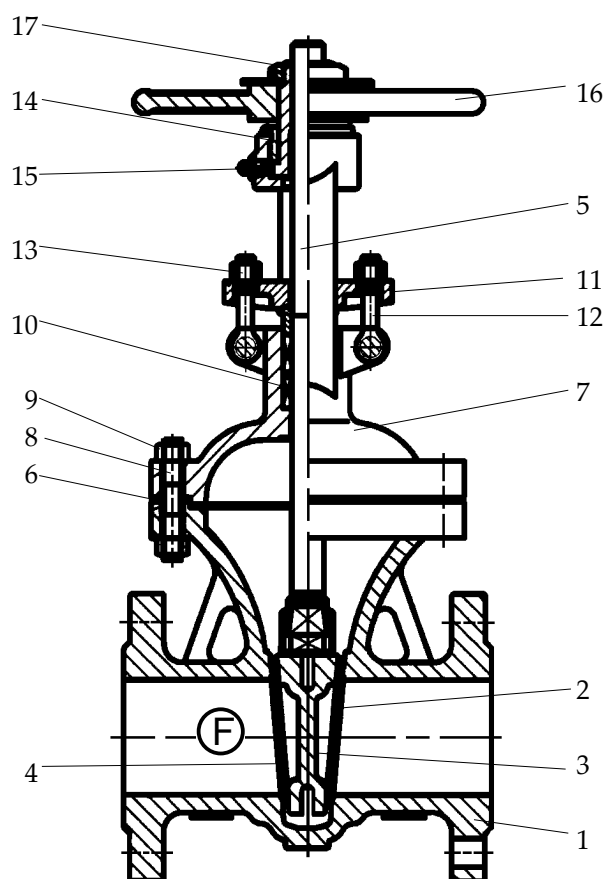

Pos.	Benennung	Designation	Material	WNr./DIN
1	Gehäuse	body	GP240GH+N	1.0619
2	Dichtfläche Gehäuse	body seat	13% Cr	/
3	Keil	wedge	GP240GH+N	1.0619
4	Dichtfläche Keil	wedge seat	13% Cr	/
5	Spindel	stem	X20Cr13	1.4021
6	Dichtung	gasket	Graphit/Metall	/
7	Haube	bonnet	GP240GH+N	1.0619
8	Gewindebolzen	stud bolt	24CrMo5	1.7258
9	Skt.-Mutter	hexagon nut	Ck35	1.1181
10	Packung	packing	Graphit	/
11	Stopfbuchsbrille	gland flange	GP240GH+N	1.0619
12	Klappschraube	hinged screw	24CrMo5	1.7258
13	Skt.-Mutter	hexagon nut	Ck35	1.1181
14	Gewindebuchse	threaded bush	GJS-400-15	0.7040
15	Schmiernippel	lubricating nipple	/	3404
16	Handrad	handwheel	GJS-400-15	0.7040
17	Skt.-Mutter	hexagon nut	C35	1.0501
18				
19				
20				
21		- Andere Materialien auf Anfrage.		
22		- Other materials on request.		
23				

Technical Description

The gate valves are executed in bonnet design with flange connection and with full passage in the whole nominal diameter area. The bodies are made with wedge guide. The wedges of the gate valves are elastically. The stem is rising. The gate valves are fitted with a back-sealing.

Area of application

For non aggressive liquids, gas and steam.

DIN EN 1092 determines the admissible operating pressure, in relation to the temperature.

Testing

The tests are carried out acc. to DIN EN 12266.

Solidity of body : nominal pressure (PN) x 1,5

Tightness of seat : nominal pressure (PN) x 1,1

Subject to change!

Fig.036**DIN EN 1984**

**Keilrundschieber
aus GP240GH+N
DN 50 - 300 PN 63**

**Gate valve
in cast steel
DN 50 - 300 PN 63**



01/2011

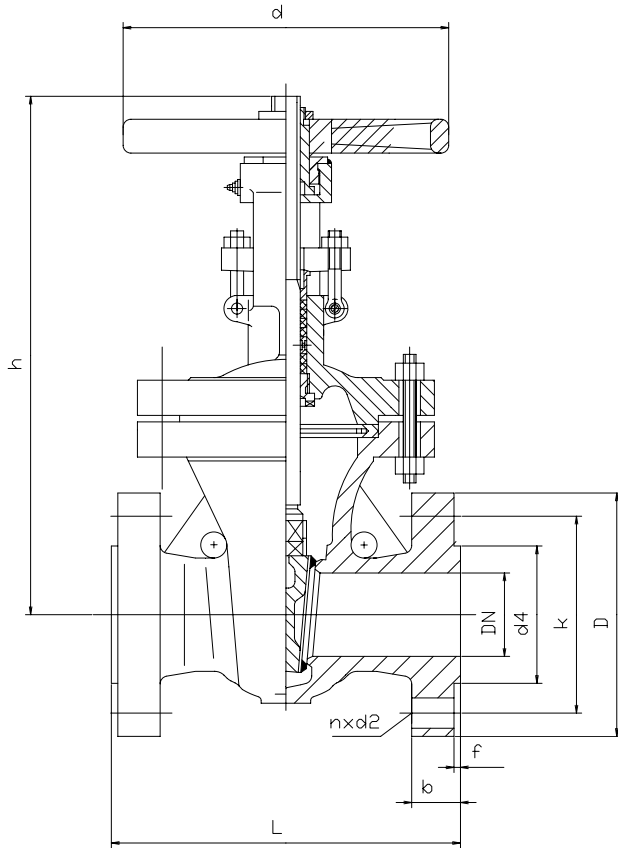

**Änderungen vorbehalten !
Subject to change !**

Benennung	Designation	Material
Gehäuse	body	GP240GH+N
Dichtfläche	seats	1.4006
Keil	wedge	GP240GH+N
Haube	bonnet	GP240GH+N
Spindel	stem	1.4006
Dichtung	gasket	Graphit/st.steel
Packung	packing	Graphit
Skt.-Schraube	hexagon screw	1.7258
Skt.-Mutter	hexagon nut	1.1181

Baulänge nach DIN EN 558-1, Grundreihe 26
Length acc. to DIN EN 558-1, face to face series 26

Nennweite Size DN	Nenndruck nom. pressure	Anschlußflansch flange	zulässige Betriebstemperatur max. working temperature	zulässige Betriebsdrücke (bar) bei °C max. working pressure (bar) to °C					
				neutr. Flüssigkeiten bis neutr. liquids up to			neutr. Gase bis neutr. gases up to		
50 - 300	PN 63	DIN EN 1092-1 PN 63	- 10 °C bis / up to 400 °C * nur für Medien, die ihren Umfang bei Minustemperaturen nicht vergrößern	200°C	300°C	400°C	200°C	300°C	400°C
				45,9	38	34,1	45,9	38	34,1

DN	D	k	d4	d	L	h	n	d2	b	f	kg
50	180	135	102	200	250	360	4	22	26	3	38,0
65	205	160	122	250	290	400	8	22	26	3	53,0
80	215	170	138	250	310	450	8	22	28	3	66,0
100	250	200	162	300	350	530	8	26	30	3	92,0
150	345	280	218	350	450	710	8	33	36	3	210,0
200	415	345	285	450	550	810	12	36	42	3	333,0
250	470	400	345	450	650	950	12	36	46	3	495,0
300	530	460	410	500	750	1140	16	36	52	4	675,0

Fromme Armaturen GmbH & Co.KG - Hauptstraße 12 - D - 38275 Haverlah - Telefon (05341) 338411 - Telefax (05341) 338413

E-mail: info@fromme-armaturen.de - Internet: www.fromme-armaturen.de

Fig.037**DIN EN 1984**

**Keilrundschieber
aus GP240GH+N
DN 50 - 300 PN 100**

**Gate valve
in cast steel
DN 50 - 300 PN 100**



01/2011

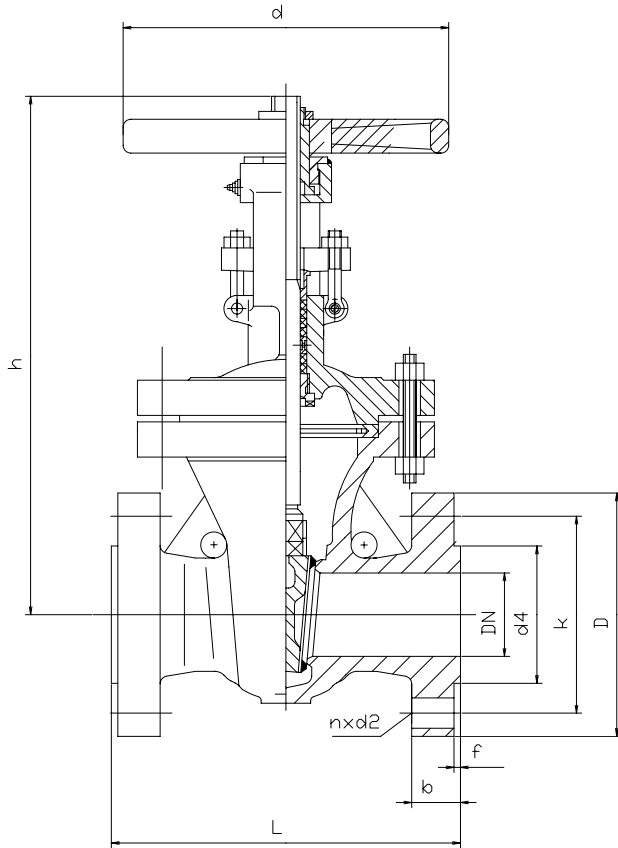

**Änderungen vorbehalten !
Subject to change !**

Benennung	Designation	Material
Gehäuse	body	GP240GH+N
Dichtfläche	seats	1.4006
Keil	wedge	GP240GH+N
Haube	bonnet	GP240GH+N
Spindel	stem	1.4006
Dichtung	gasket	Graphit/ st.steel
Packung	packing	Graphit
Skt.-Schraube	hexagon screw	1.7258
Skt.-Mutter	hexagon nut	1.1181

Baulänge nach DIN EN 558-1, Grundreihe 26
Length acc. to DIN EN 558-1, face to face series 26

Nennweite Size DN	Nenndruck nom. pressure	Anschlußflansch flange	zulässige Betriebstemperatur max.working temperature	zulässige Betriebsdrücke (bar) bei °C max.working pressure (bar) to °C					
				neutr. Flüssigkeiten bis neutr. liquids up to			neutr. Gase bis neutr. gases up to		
50 - 300	PN 100	DIN EN 1092-1 PN 100	- 10 °C bis / up to 400 °C * nur für Medien, die ihren Umfang bei Minustemperaturen nicht vergrößern	200°C	300°C	400°C	200°C	300°C	400°C
				72,9	60,4	54,1	72,9	60,4	54,1

DN	D	k	d4	d	L	h	n	d2	b	f	kg
50	195	145	102	250	250	380	4	26	30	3	42,0
65	220	170	122	250	290	425	8	26	34	3	60,0
80	230	180	138	300	310	470	8	26	36	3	77,0
100	265	210	162	350	350	560	8	30	40	3	105,0
150	355	290	218	450	450	650	12	33	44	3	261,0
200	430	360	285	500	550	900	12	36	52	3	434,0
250	505	430	345	600	650	1010	12	39	60	3	689,0
300	585	500	410	700	750	1250	16	42	68	4	990,0

Fromme Armaturen GmbH & Co.KG - Hauptstraße 12 - D - 38275 Haverlah - Telefon (05341) 338411 - Telefax (05341) 338413

E-mail: info@fromme-armaturen.de - Internet: www.fromme-armaturen.de

Fig.052

DIN 3352

Keilflachschieber

aus GP240GH+N/X20Cr13

DN 40 - 150 PN 16

Gate valve

in cast steel/X20Cr13

DN 40 - 150 PN 16



09/2008

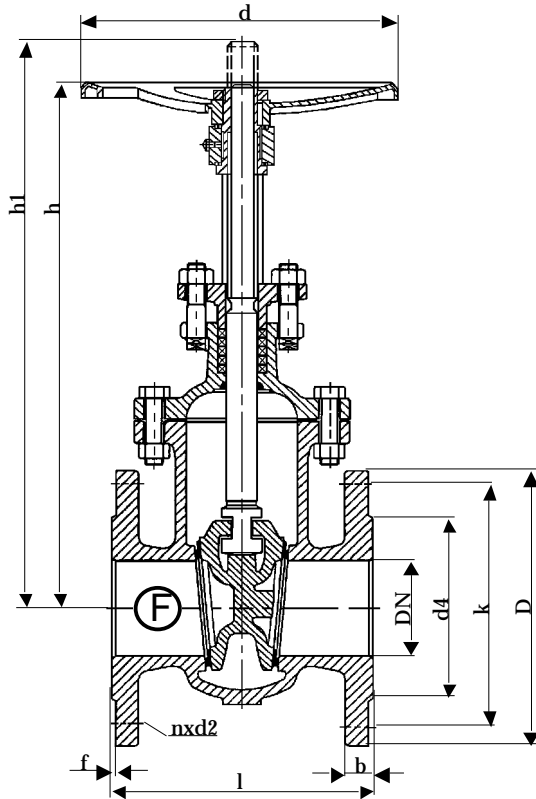

Baulänge nach DIN EN 558-1, Grundreihe 14
Length acc. to DIN EN 558-1, face to face series 14

Nennweite Size DN	Nenndruck nom. pressure	Anschlußflansch flange	zulässige Betriebstemperatur max. working temperature	zulässige Betriebsdrücke (bar) bei °C max. working pressure (bar) to °C					
				neutr. Flüssigkeiten bis neutr. liquids up to			neutr. Gase bis neutr. gases up to		
40 - 150	PN 16	DIN EN 1092-1 Form B1 PN 16	- 10 °C bis/up to 400 °C * nur für Medien, die ihren Umfang bei Minustemperaturen nicht vergrößern	200°C	300°C	400°C	200°C	300°C	400°C
				14	11	8	14	11	8

DN	D	k	d4	d	l	h	h1	n	d2	b	f	Sp Ø	Nm	U / Hub	kg
40	150	110	88	160	140	310	375	4	18	16	3	16x4	40	14	13,2
50	165	125	102	160	150	325	390	4	18	16	3	18x4	50	16,5	16,0
65	185	145	122	200	170	375	455	4	18	16	3	20x4	60	20	20,5
80	200	160	138	200	180	420	520	8	18	18	3	22x5	80	20,5	28,0
100	220	180	158	200	190	470	580	8	18	18	3	22x5	100	23	33,0
125	250	210	188	250	200	535	680	8	18	20	3	26x5	120	28,5	47,5
150	285	240	212	315	210	600	760	8	22	20	3	28x5	140	34,5	62,5

Technische Beschreibung

Fig.052

Keilflachschieber aus Stahlguß mit elastischem Keil und abgossenen Führungsleisten, mit außenliegender, steigender Spindel. Die Dichtringe im Gehäuse und auf dem Keil sind aufgeschweißt. Die Schieber entsprechen der Norm DIN 3352.

Verwendungsbereich

Für nicht aggressive Flüssigkeiten, Gas und Dampf.

Die DIN EN 1092 bestimmt den zulässigen Betriebsdruck, in Bezug auf die Temperatur.

Prüfung

Die Prüfungen werden gemäß DIN EN 12266 durchgeführt.

Festigkeit des Gehäuses : Nenndruck (PN) x 1,5

Dichtheit des Sitzes : Nenndruck (PN) x 1,1

Änderungen vorbehalten!

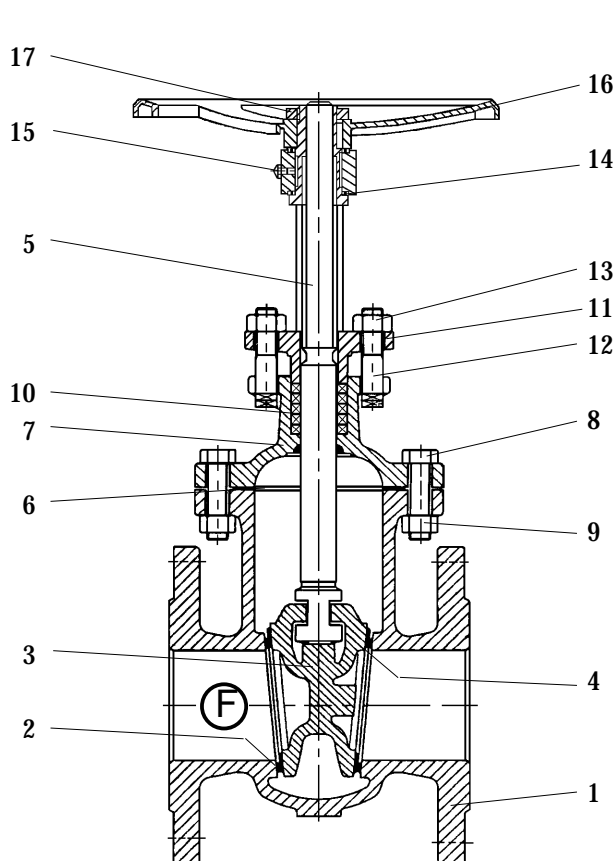

Pos.	Benennung	Designation	Material	WNr./DIN
1	Gehäuse	body	GP240GH+N	1.0619
2	Dichtfläche Gehäuse	body seat	X20Cr13	1.4021
3	Keil	wedge	GP240GH+N	1.0619
4	Dichtfläche Keil	wedge seat	X20Cr13	1.4021
5	Spindel	stem	X10Cr13	1.4006
6	Dichtung	gasket	Graphit	/
7	Haube	bonnet	GP240GH+N	1.0619
8	Skt.-Schraube	hexagon screw	42CrMo4	1.7225
9	Skt.-Mutter	hexagon nut	C 45	1.0503
10	Packung	packing	Graphit	/
11	Stopfbuchsbrille	gland flange	GP240GH+N	1.0619
12	Hammerschraube	t-head bolt	42CrMo4	1.7225
13	Skt.-Mutter	hexagon nut	C 45	1.0503
14	Gewindebuchse	threaded bush	GJS-400-15	0.7040
15	Schmiernippel	lubricating nipple	/	3404
16	Handrad	handwheel	GJS-400-15	0.7040
17	Skt.-Mutter	hexagon nut	C 35	1.0501
18				
19				
20				
21		- Andere Materialien auf Anfrage.		
22		- Other materials on request.		
23				

Technical Description

Gate valve, flat body in cast steel with elastically wedge and casted guide strips, with outside rising stem. The seatings in the body and on the wedge are welded on. The gate valves are according to DIN 3352.

Area of application

For non aggressive liquids, gas and steam.

DIN EN 1092 determines the admissible operating pressure, in relation to the temperature.

Testing

The tests are carried out acc. to DIN EN 12266.

Solidity of body : nominal pressure (PN) x 1,5

Tightness of seat : nominal pressure (PN) x 1,1

Subject to change!

Fig.052

DIN 3352

Keilflachschieber

aus GP240GH+N/X20Cr13

DN 200 - 300 PN 10

Gate valve

in cast steel/X20Cr13

DN 200 - 300 PN 10



09/2008

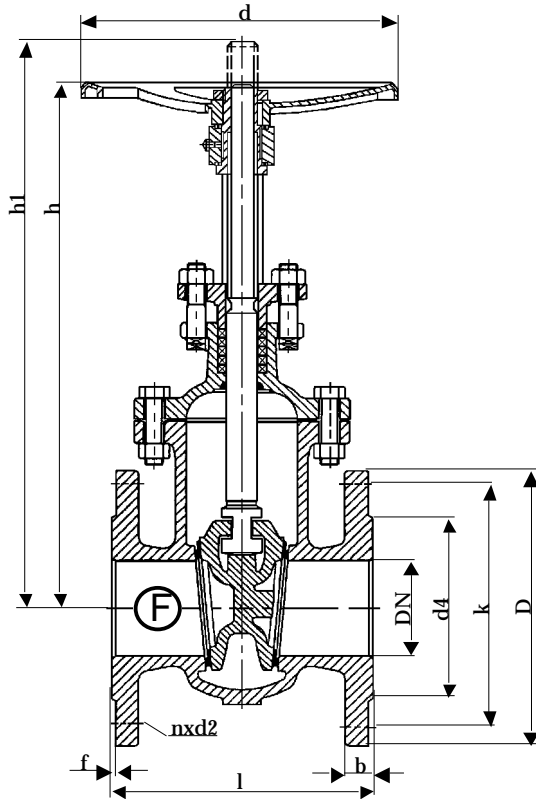

Baulänge nach DIN EN 558-1, Grundreihe 14
Length acc. to DIN EN 558-1, face to face series 14

Nennweite Size DN	Nenndruck nom. pressure	Anschlußflansch flange	zulässige Betriebstemperatur max. working temperature	zulässige Betriebsdrücke (bar) bei °C max. working pressure (bar) to °C					
				neutr. Flüssigkeiten bis neutr. liquids up to			neutr. Gase bis neutr. gases up to		
200 - 300	PN 10	DIN EN 1092-1 Form B1 PN 10	- 10 °C bis/up to 400 °C * nur für Medien, die ihren Umfang bei Minustemperaturen nicht vergrößern	200°C	300°C	400°C	200°C	300°C	400°C
				10	8	6	10	8	6

DN	D	k	d4	d	l	h	h1	n	d2	b	f	Sp Ø	Nm	U / Hub	kg
200	340	295	268	315	230	710	930	8	22	22	3	28x5	160	44,5	91,0
250	395	350	320	400	250	850	1130	12	22	24	3	32x6	180	45,5	131,5
300	445	400	370	500	270	990	1320	12	22	26	4	36x6	200	52,5	176,0

Technische Beschreibung

Keilflachschieber aus Stahlguß mit elastischem Keil und abgegossenen Führungsleisten, mit außenliegender, steigender Spindel. Die Dichtringe im Gehäuse und auf dem Keil sind aufgeschweißt. Die Schieber entsprechen der Norm DIN 3352.

Verwendungsbereich

Für nicht aggressive Flüssigkeiten, Gas und Dampf.

Die DIN EN 1092 bestimmt den zulässigen Betriebsdruck, in Bezug auf die Temperatur.

Prüfung

Die Prüfungen werden gemäß DIN EN 12266 durchgeführt.

Festigkeit des Gehäuses : Nenndruck (PN) x 1,5

Dichtheit des Sitzes : Nenndruck (PN) x 1,1

Änderungen vorbehalten!

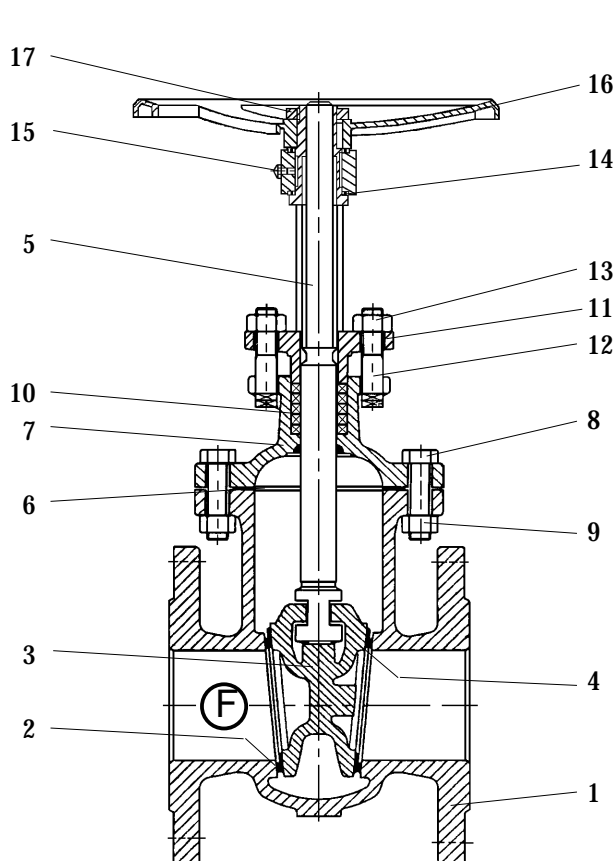

Pos.	Benennung	Designation	Material	WNr./DIN
1	Gehäuse	body	GP240GH+N	1.0619
2	Dichtfläche Gehäuse	body seat	X20Cr13	1.4021
3	Keil	wedge	GP240GH+N	1.0619
4	Dichtfläche Keil	wedge seat	X20Cr13	1.4021
5	Spindel	stem	X10Cr13	1.4006
6	Dichtung	gasket	Graphit	/
7	Haube	bonnet	GP240GH+N	1.0619
8	Skt.-Schraube	hexagon screw	42CrMo4	1.7225
9	Skt.-Mutter	hexagon nut	C 45	1.0503
10	Packung	packing	Graphit	/
11	Stopfbuchsbrille	gland flange	GP240GH+N	1.0619
12	Hammerschraube	t-head bolt	42CrMo4	1.7225
13	Skt.-Mutter	hexagon nut	C 45	1.0503
14	Gewindebuchse	threaded bush	GJS-400-15	0.7040
15	Schmiernippel	lubricating nipple	/	3404
16	Handrad	handwheel	GJS-400-15	0.7040
17	Skt.-Mutter	hexagon nut	C 35	1.0501
18				
19				
20				
21		- Andere Materialien auf Anfrage.		
22		- Other materials on request.		
23				

Technical Description

Gate valve, flat body in cast steel with elastically wedge and casted guide strips, with outside rising stem. The seatings in the body and on the wedge are welded on. The gate valves are according to DIN 3352.

Area of application

For non aggressive liquids, gas and steam.

DIN EN 1092 determines the admissible operating pressure, in relation to the temperature.

Testing

The tests are carried out acc. to DIN EN 12266.

Solidity of body : nominal pressure (PN) x 1,5

Tightness of seat : nominal pressure (PN) x 1,1

Subject to change!

Fig.055

**Keilflachschieber
mit Stiftzeiger
aus GP240GH+N/X20Cr13
DN 40 - 150 PN 16**

**Gate valve
with position indicator
in cast steel/X20Cr13
DN 40 - 150 PN 16**



03/2007

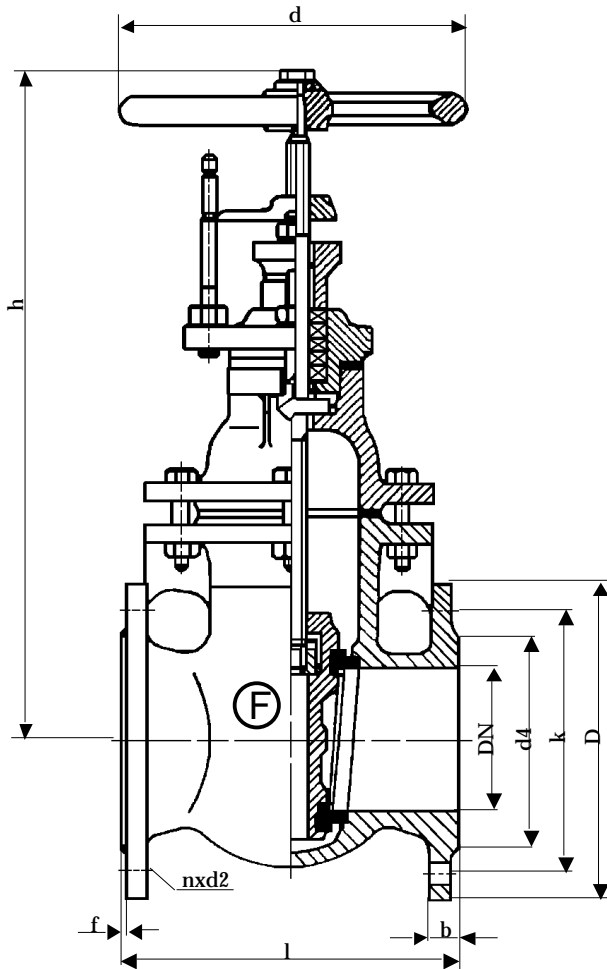

Baulänge nach DIN EN 558-1, Grundreihe 14
Length acc. to DIN EN 558-1, face to face series 14

Nennweite Size DN	Nenndruck nom. pressure	Anschlußflansch flange	zulässige Betriebstemperatur max. working temperature	zulässige Betriebsdrücke (bar) bei °C max. working pressure (bar) to °C					
				neutr. Flüssigkeiten bis neutr. liquids up to			neutr. Gase bis neutr. gases up to		
40 - 150	PN 16	DIN EN 1092-1 Form B1 PN 16	- 10 °C bis/up to 400 °C * nur für Medien, die ihren Umfang bei Minustemperaturen nicht vergrößern	200°C	300°C	400°C	200°C	300°C	400°C
				14	11	8	14	11	8

DN	D	k	d4	d	l	h	n	d2	b	f	Sp Ø	U / Hub	kg
40	150	110	88	160	140	310	4	18	16	3	16x4	13,5	13,0
50	165	125	102	160	150	310	4	18	16	3	18x4	16,5	15,5
65	185	145	122	160	170	320	4	18	16	3	18x4	17	19,5
80	200	160	138	200	180	360	8	18	18	3	22x5	19,5	26,5
100	220	180	158	200	190	410	8	18	18	3	22x5	23	32,0
125	250	210	188	200	200	480	8	18	20	3	26x5	28	42,0
150	285	240	212	250	210	520	8	22	20	3	28x5	35	60,0

Technische Beschreibung

Fig.055

Keilflachschieber aus Stahlguß mit starrem Keil und abgegossenen Führungsleisten, mit innenliegender, nicht steigender Spindel. Die Dichtringe im Gehäuse und auf dem Keil sind eingepreßt.

Verwendungsbereich

Für nicht aggressive Flüssigkeiten, Gas und Dampf.

Die DIN EN 1092 bestimmt den zulässigen Betriebsdruck, in Bezug auf die Temperatur.

Prüfung

Die Prüfungen werden gemäß DIN EN 12266 durchgeführt.

Festigkeit des Gehäuses : Nenndruck (PN) x 1,5

Dichtheit des Sitzes : Nenndruck (PN) x 1,1

Änderungen vorbehalten!

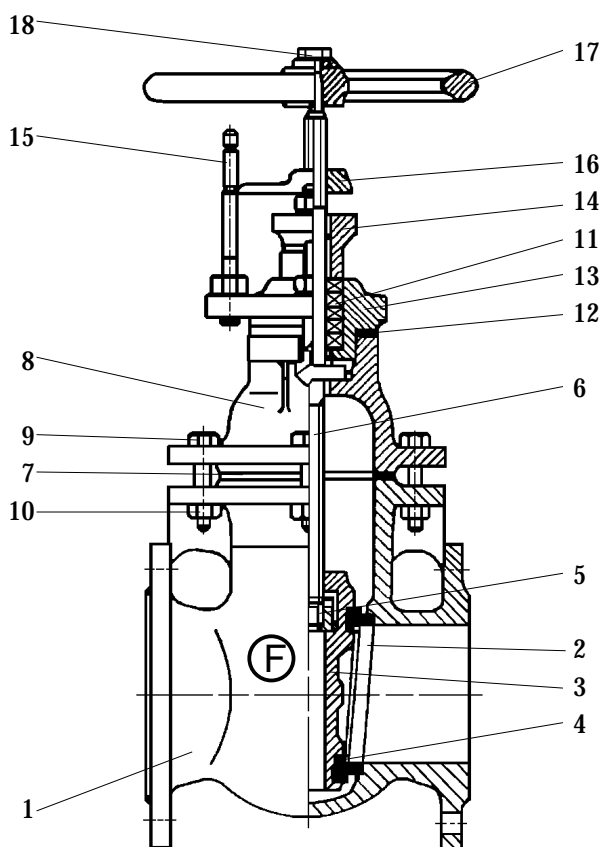

Pos.	Benennung	Designation	Material	WNr./DIN
1	Gehäuse	body	GP240GH+N	1.0619
2	Dichtfläche Gehäuse	body seat	X20Cr13	1.4021
3	Keil	wedge	GP240GH+N	1.0619
4	Dichtfläche Keil	wedge seat	X20Cr13	1.4021
5	Spindelmutter	stem nut	CuAl10Fe3Mn2	2.0936
6	Spindel	stem	X10Cr13	1.4006
7	Dichtung	gasket	Graphit	/
8	Haube	bonnet	GP240GH+N	1.0619
9	Skt.-Schraube	hexagon screw	Ck 35	1.1138
10	Skt.-Mutter	hexagon nut	C 35	1.0501
11	Packung	packing	Graphit	/
12	Dichtung	gasket	Graphit	/
13	Stopfbuchsengehäuse	body gland	GP240GH+N	1.0619
14	Stopfbuchse	gland	GP240GH+N	1.0619
15	Stift	pin	St 50	1.0531
16	Stiftzeiger	indicator	CuZn40Pb2	2.0402
17	Handrad	handwheel	GJL-200	0.6020
18	Skt.-Schraube	hexagon screw	Ck 35	1.1181
19				
20				
21		- Andere Materialien auf Anfrage.		
22		- Other materials on request.		
23				

Technical Description

Gate valve, flat body in cast steel with rigid wedge and casted guide strips, with inside, non-rising stem. Body and wedge seats are pressed inside.

Area of application

For non aggressive liquids, gas and steam.

DIN EN 1092 determines the admissible operating pressure, in relation to the temperature.

Testing

The tests are carried out acc. to DIN EN 12266.

Solidity of body : nominal pressure (PN) x 1,5

Tightness of seat : nominal pressure (PN) x 1,1

Subject to change!

Fig.055

**Keilflachschieber
mit Stiftzeiger
aus GP240GH+N/X20Cr13
DN 200 - 300 PN 10**

**Gate valve
with position indicator
in cast steel/X20Cr13
DN 200 - 300 PN 10**



03/2007

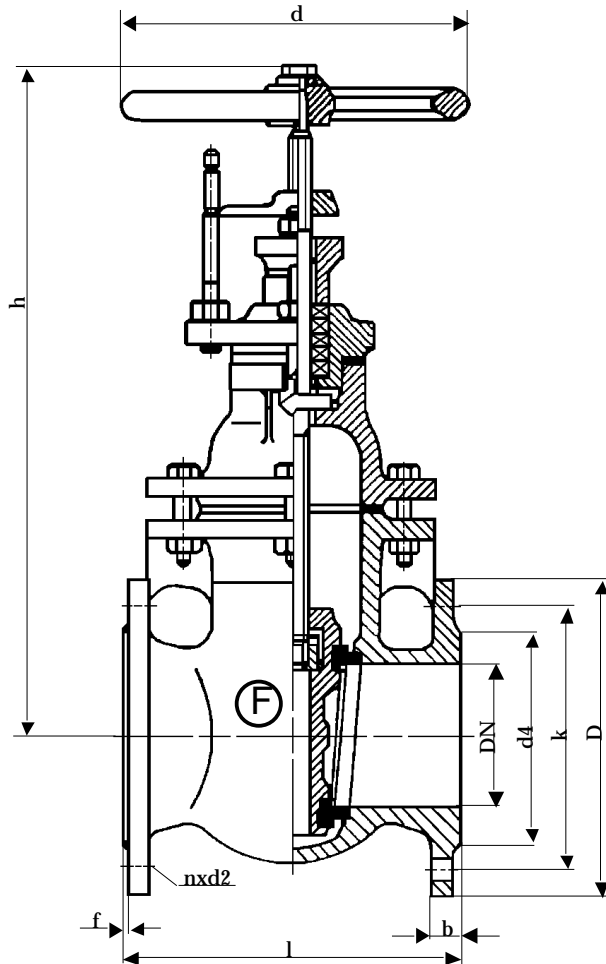

Baulänge nach DIN EN 558-1, Grundreihe 14
Length acc. to DIN EN 558-1, face to face series 14

Nennweite Size DN	Nenndruck nom. pressure	Anschlußflansch flange	zulässige Betriebstemperatur max.working temperature	zulässige Betriebsdrücke (bar) bei °C max.working pressure (bar) to °C					
				neutr. Flüssigkeiten bis neutr. liquids up to			neutr. Gase bis neutr. gases up to		
200 - 300	PN 10	DIN EN 1092-1 Form B1 PN 10	- 10 °C bis/up to 400 °C * nur für Medien, die ihren Umfang bei Minustemperaturen nicht vergrößern	200°C	300°C	400°C	200°C	300°C	400°C
				10	10	10	10	10	10

DN	D	k	d4	d	l	h	n	d2	b	f	Sp Ø	U / Hub	kg
200	340	295	268	315	230	710	8	22	22	3	28x5	34,5	93,0
250	395	350	320	315	250	750	12	22	24	3	32x6	41	128,0
300	445	400	370	315	270	850	12	22	24	4	36x6	52	176,0

Technische Beschreibung

Fig.055

Keilflachschieber aus Stahlguß mit starrem Keil und abgegossenen Führungsleisten, mit innenliegender, nicht steigender Spindel. Die Dichtringe im Gehäuse und auf dem Keil sind eingepreßt.

Verwendungsbereich

Für nicht aggressive Flüssigkeiten, Gas und Dampf.

Die DIN EN 1092 bestimmt den zulässigen Betriebsdruck, in Bezug auf die Temperatur.

Prüfung

Die Prüfungen werden gemäß DIN EN 12266 durchgeführt.

Festigkeit des Gehäuses : Nenndruck (PN) x 1,5

Dichtheit des Sitzes : Nenndruck (PN) x 1,1

Änderungen vorbehalten!

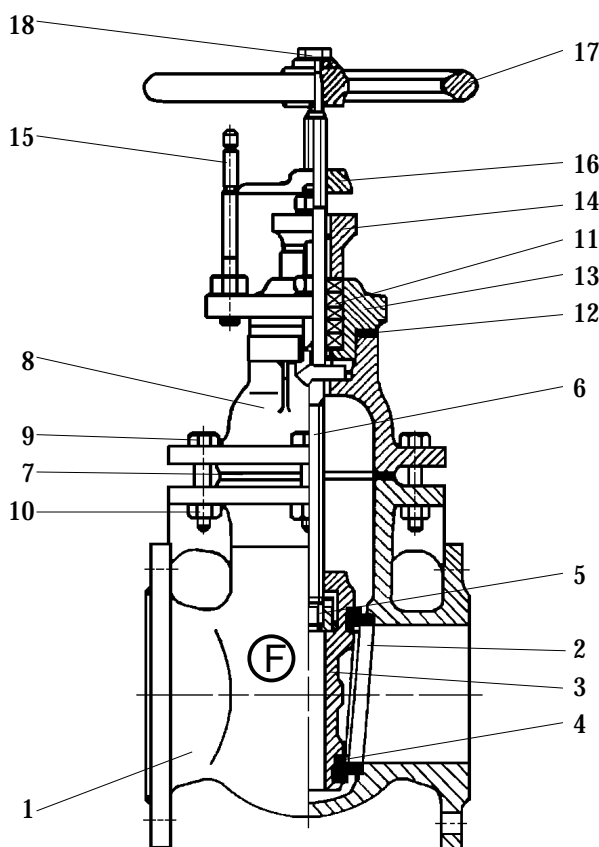

Pos.	Benennung	Designation	Material	WNr./DIN
1	Gehäuse	body	GP240GH+N	1.0619
2	Dichtfläche Gehäuse	body seat	X20Cr13	1.4021
3	Keil	wedge	GP240GH+N	1.0619
4	Dichtfläche Keil	wedge seat	X20Cr13	1.4021
5	Spindelmutter	stem nut	CuAl10Fe3Mn2	2.0936
6	Spindel	stem	X10Cr13	1.4006
7	Dichtung	gasket	Graphit	/
8	Haube	bonnet	GP240GH+N	1.0619
9	Skt.-Schraube	hexagon screw	Ck 35	1.1138
10	Skt.-Mutter	hexagon nut	C 35	1.0501
11	Packung	packing	Graphit	/
12	Dichtung	gasket	Graphit	/
13	Stopfbuchsengehäuse	body gland	GP240GH+N	1.0619
14	Stopfbuchse	gland	GP240GH+N	1.0619
15	Stift	pin	St 50	1.0531
16	Stiftzeiger	indicator	CuZn40Pb2	2.0402
17	Handrad	handwheel	GJL-200	0.6020
18	Skt.-Schraube	hexagon screw	Ck 35	1.1181
19				
20				
21		- Andere Materialien auf Anfrage.		
22		- Other materials on request.		
23				

Technical Description

Gate valve, flat body in cast steel with rigid wedge and casted guide strips, with inside, non-rising stem. Body and wedge seats are pressed inside.

Area of application

For non aggressive liquids, gas and steam.

DIN EN 1092 determines the admissible operating pressure, in relation to the temperature.

Testing

The tests are carried out acc. to DIN EN 12266.

Solidity of body : nominal pressure (PN) x 1,5

Tightness of seat : nominal pressure (PN) x 1,1

Subject to change!