

Fig.011

DIN 3352/2B

Keilflachschieber
aus GJL-250/X20Cr13
DN 40 - 300 PN 10

Gate valve
in cast iron/X20Cr13
DN 40 - 300 PN 10



01/2011

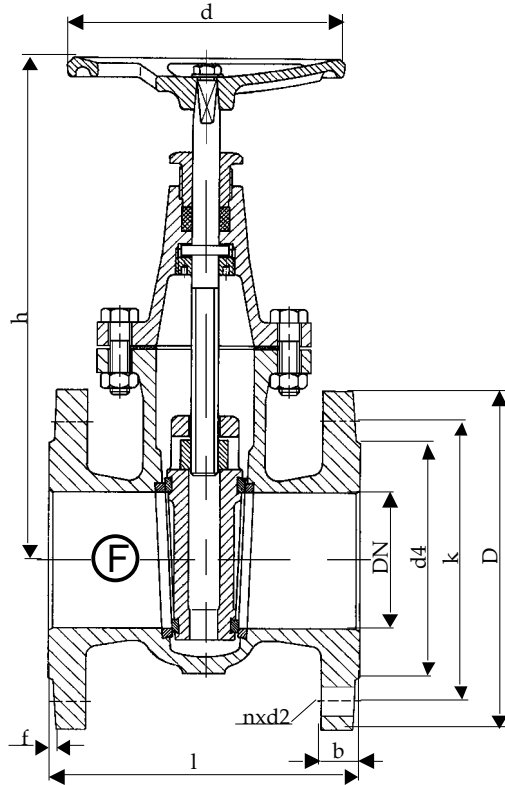

Baulänge nach DIN EN 558-1, Grundreihe 14
 Length acc. to DIN EN 558-1, face to face series 14

Nennweite Size DN	Nenndruck nom. pressure	Anschlußflansch flange	zulässige Betriebstemperatur max. working temperature	zulässige Betriebsdrücke (bar) bei °C max. working pressure (bar) to °C			
40 - 300	PN 10	DIN EN 1092-2 Form B PN 10	- 10 °C bis / up to 110 °C * nur für Medien, die ihren Umfang bei Minustemperaturen nicht vergrößern	neutr. Flüssigkeiten bis neutr. liquids up to			
				110°C			
				10			

DN	D	k	d4	d	l	h	n	d2	b	f	Sp o	Sp Ø	U / Hub	kg
40	150	110	88	140	140	240	4	18	18	3	12	16	13	10,0
50	165	125	102	140	150	260	4	18	20	3	12	16	16	12,0
65	185	145	122	160	170	285	4	18	20	3	14	18	20	15,5
80	200	160	138	160	180	330	8	18	22	3	14	18	25	20,5
100	220	180	158	200	190	370	8	18	24	3	14	20	29	26,0
125	250	210	188	250	200	415	8	18	26	3	18	22	26	37,0
150	285	240	212	250	210	485	8	22	26	3	18	24	34	49,0
200	340	295	268	250	230	590	8	22	26	3	18	24	44	73,00
250	395	350	320	315	250	650	12	22	28	3	19	26	55	109,00
300	445	400	370	315	270	745	12	22	28	4	19	28	65	140,00

Technische Beschreibung

Fig.011

Keilflachschieber aus Grauguß mit starrem Keil und abgegossenen Führungsleisten mit innenliegender, nicht steigender Spindel. Die Dichtringe im Gehäuse und auf dem Keil sind eingepreßt. Die Schieber entsprechen der Norm DIN 3352/2B.

Verwendungsbereich

Für neutrale Flüssigkeiten.

Die DIN EN 1092 bestimmt den zulässigen Betriebsdruck, in Bezug auf die Temperatur.

Prüfung

Die Prüfungen werden gemäß DIN EN 12266 durchgeführt.

Festigkeit des Gehäuses : Nenndruck (PN) x 1,5

Dichtheit des Sitzes : Nenndruck (PN) x 1,1

Änderungen vorbehalten!

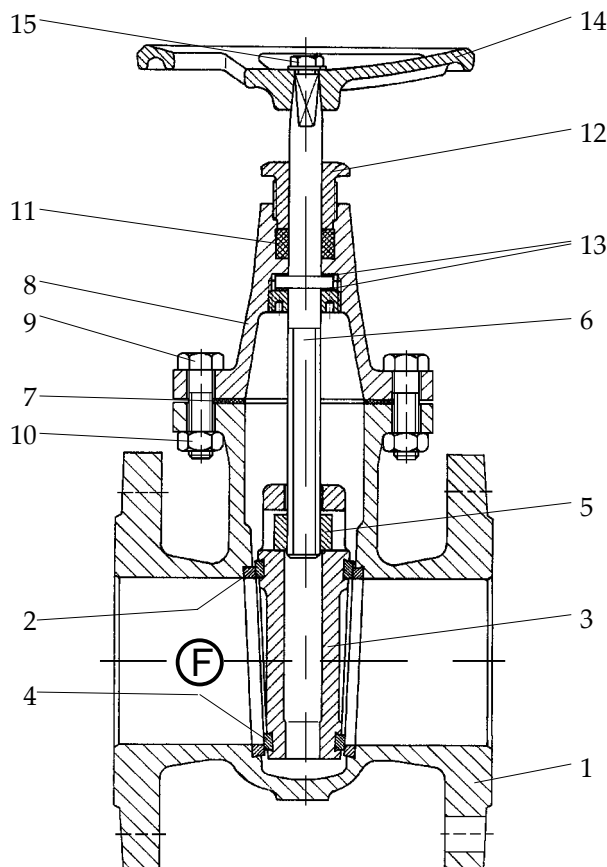

Pos.	Benennung	Designation	Material	WNr./DIN
1	Gehäuse	body	GJL-250	0.6025
2	Gehäusedichtring	body seat ring	X20Cr13	1.4021
3	Keil	wedge	GJS-400-18	0.7043
4	Keildichtring	wedge seat ring	X20Cr13	1.4021
5	Spindelmutter	stem nut	GJS-400-15	0.7040
6	Spindel	stem	X20Cr13	1.4021
7	Dichtung	gasket	Graphit	/
8	Haube	bonnet	GJL-250	0.6025
9	Skt.-Schraube	hexagon screw	8.8-A2A	931
10	Skt.-Mutter	hexagon nut	8-A2A	934
11	Packung	packing	Graphit	/
12	Stopfbuchse	gland	GJL-250	0.6025
13	Rückdichtung	back seat	X20Cr13	1.4021
14	Handrad	handwheel	GJS-400-15	0.7040
15	Skt.-Schraube	hexagon screw	4.6-A2A	933
16				
17				
18				
19				
20				
21		- Andere Materialien auf Anfrage.		
22		- Other materials on request.		
23				

Technical Description

Gate valve, flat body in cast iron with rigid wedge and casted guide strips, with inside, non-rising stem. Body and wedge seats are pressed inside.

The gate valves are according to DIN 3352/2B.

Area of application

For neutral liquids.

DIN EN 1092 determines the admissible operating pressure, in relation to the temperature.

Testing

The tests are carried out acc. to DIN EN 12266.

Solidity of body : nominal pressure (PN) x 1,5

Tightness of seat : nominal pressure (PN) x 1,1

Subject to change!